

Mikrohullám

Használati útmutató és telepítési
útmutató

C29GR3XY1.

Tartalomjegyzék

HASZNÁLATI ÚTMUTATÓ

| | | |
|------|---|----|
| 1 | Biztonság | 2 |
| 2 | Dologi károk elkerülése | 6 |
| 3 | Környezetvédelem és takarékoság | 6 |
| 4 | Ismerkedés | 7 |
| 5 | Tartozékok | 8 |
| 6 | Az első használat előtt | 9 |
| 7 | A kezelés alapjai | 10 |
| 8 | Mikrohullámú sütő | 10 |
| 9 | Mikrohullámmal kombinált üzemmód | 12 |
| 10 | Grill | 12 |
| 11 | Ételek | 13 |
| 12 | Időfunkciók | 15 |
| 13 | Gyermekzár | 16 |
| 14 | Alapbeállítások | 17 |
| 15 | EasyClean | 18 |
| 16 | Tisztítás és ápolás | 18 |
| 17 | Zavarok elhárítása | 20 |
| 18 | Ártalmatlanítás | 21 |
| 19 | Vevőszolgálat | 21 |
| 20 | Így sikerülni fog | 21 |
| 21 | SZERELÉSI ÚTMUTATÓ | 29 |
| 21.2 | Biztonságos összeszerelés | 29 |

1 Biztonság

Tartsa be a következő biztonsági előírásokat.

1.1 Általános útmutatások

- Gondosan olvassa el ezt az útmutatót.
- Őrizze meg az útmutatót és a termékinformációkat a későbbi használat céljára, vagy az újabb tulajdonos számára.
- Ha szállítás közben megsérült a készülék, ne csatlakoztassa.

1.2 Rendeltetésszerű használat

A csatlakozódugó nélküli készüléket csak hivatalos engedéllyel rendelkező szakember csatlakoztathatja. Hibás csatlakoztatás miatt keletkezett károkra nem vonatkozik a garancia.

Csak a szerelési útmutatónak megfelelő, szakszerű beszerelés esetén garantált az üzembiztonság. A szerelő felelős a felállítási helyen való kifogástalan működésért.

A készüléket csak a következőkre használja:

- ételek és italok készítésére.
- működését felügyelve. A rövid főzési folyamatokat mindig kövesse figyelemmel.
- háztartási vagy hasonló használatra, mint például: konyhában bolti dolgozók számára, irodákban, vagy egyéb kereskedelmi helyiségekben, mezőgazdasági létesítményekben, hotelek és egyéb szálláshelyek vendégei számára, reggelizőpanziókban.
- legfeljebb 4000 méter tengerszint feletti magasságig.

Ez a készülék megfelel az EN 55011, ill. a CISPR 11 szabványnak. Ez a 2. csoport, B osztály terméke, ami azt jelenti, hogy a készülék a mikrohullámot élelmiszer felmelegítéséhez állítja elő. A B osztály azt jelenti, hogy a készülék magánháztartások számára készült.

1.3 A használók körének korlátozása

Ezt a készüléket 8 év feletti gyermekek és csökkent testi, érzékszervi vagy mentális képességekkel, illetve kevés tapasztalattal és/vagy ismerettel rendelkező személyek is használhatják felügyelet mellett, vagy ha megtanították nekik a készülék biztonságos használatát és megértették a lehetséges veszélyeket. Gyermekek nem játszhatnak a készülékkel. A tisztítást és a felhasználói karbantartást gyermekek nem, ill. csak 15 év felett, kizárólag felügyelet mellett végezhetik.

8 évnél fiatalabb gyerekeket ne engedjen a készülék és a csatlakozóvezeték közelébe.

1.4 Biztonságos használat

A tartozékokat mindig megfelelő helyzetben tolja be a sütőtérbe.

→ "Tartozékok", Oldal 8

⚠ FIGYELMEZTETÉS – Tűzveszély!

A sütőtérben tárolt gyúlékony tárgyak lángra lobbanhatnak.

- ▶ Soha ne tartson gyúlékony tárgyakat a sütőtérben.
- ▶ Ha füst jelenik meg, ki kell kapcsolni a készüléket vagy a biztosítékot és zárva kell tartani az ajtaját az esetlegesen felcsapó lángok elfojtása érdekében.

Az oldott ételmaradék, zsír és sült zsír lángra lobbanhat.

- ▶ Üzembe helyezés előtt távolítsa el a sütőtérből, a fűtőelemekről és a tartozékokról a nagyobb szennyeződések.

⚠ FIGYELMEZTETÉS – Égési sérülések veszélye!

Használat során a készülék felforrósodik (a megérinthető részei is).

- ▶ A készülék használata során legyen elővigyázatos és ne érintse meg annak fűtőelemeit.
- ▶ A 8 év alatti gyermekeket tartsa távol a készüléktől.

A tartozék vagy az edény nagyon forró.

- ▶ A forró edényt vagy tartozékot mindig fogókesztyűvel vegye ki a sütőtérből.

Az alkoholgőzök meggyulladhatnak a forró sütőtérben. A készülék ajtaja kivágódhat. Forró gőzök és szúrólángok csaphatnak ki.

- ▶ Az ételekhez csak kis mennyiségű magas alkoholtartalmú italt használjon.
- ▶ Szeszes italokat (≥ 15 % vol.) hígíthatlanul (pl. ételek fel- és leöntéséhez) ne hevítsen.
- ▶ Óvatosan nyissa ki a készülék ajtaját.

⚠ FIGYELMEZTETÉS – Forrázásveszély!

A hozzáférhető részek működés közben felforrósodnak.

- ▶ Soha ne érintse meg a forró részeket.
- ▶ Tartsa távol a gyermekeket.

A készülék ajtajának kinyitásakor forró gőz távozhat a készülékből. A gőz a hőmérséklettől függően nem látható.

- ▶ Óvatosan nyissa ki a készülék ajtaját.
- ▶ Tartsa távol a gyerekeket.

A forró sütőtérben lévő vízből forró vízgőz képződhet.

- ▶ Soha ne öntsön vizet a forró párolótérbe.

⚠ FIGYELMEZTETÉS – Sérülésveszély!

A készülék ajtajának összekarcolt üvege elpattanhat.

- ▶ A készülékajtó üvegének tisztításához ne használjon éles vagy dörzsölő hatású tisztítót vagy éles fémből készült kaparót, mert ezek megkarcolhatják a felületet.

Az ajtó csuklópántjai az ajtó nyitásakor és csukásakor mozognak, és becsíphetik az ujját.

- ▶ Ne nyúljon a zsanérok környékére.

⚠ FIGYELMEZTETÉS – Áramütés veszélye!

A szakszerűtlen javítás veszélyes.

- ▶ A készüléket csak szakképzett személyek javíthatják.
- ▶ A készülék javításához csak eredeti pótalkatrészeket szabad használni.
- ▶ Ha a készülék hálózati csatlakozóvezetéke megsérül, akkor azt a veszélyek elkerülése érdekében csak a gyártó, a gyártó vevőszolgálat vagy egy hasonlóan képzett személy cserélheti ki.

A hálózati csatlakozóvezeték sérült szigetelése veszélyes.

- ▶ A hálózati csatlakozóvezeték soha ne érintkezzen a készülék forró részeivel vagy hőforrásokkal.
- ▶ A hálózati csatlakozóvezeték soha ne érintkezzen hegyes és éles szélű tárgyakkal.
- ▶ A hálózati csatlakozóvezeték soha ne törje meg, ne nyomja össze, ne változtassa meg.

A behatoló nedvesség áramütést okozhat.

- ▶ A készülék tisztításához ne használjon magasnyomású vagy gőzsugaras tisztítógépet.

A sérült készülék és a sérült hálózati csatlakozóvezeték veszélyes.

- ▶ Soha ne használjon megsérült készüléket.
- ▶ Soha ne használjon olyan készüléket, amelynek a felülete repedt vagy törött.
- ▶ Ha a készülék vagy a hálózati csatlakozóvezeték megsérült, azonnal kapcsolja le a biztosítékszekrényben lévő biztosítékot.
- ▶ Forduljon a vevőszolgálathoz. → Oldal 21

⚠ FIGYELMEZTETÉS – Fulladásveszély!

A gyermekek a csomagolóanyagokat a fejükre húzhatják vagy magukra tekerhetik, és megfulladhatnak.

- ▶ Gyermekektől tartsa távol a csomagolóanyagot.
- ▶ Ne engedje, hogy gyermekek játsszanak a csomagolóanyaggal.

A gyermekek az apró alkatrészeket belelegezhetik vagy lenyelhetik, és megfulladhatnak tőlük.

- ▶ Gyermekektől tartsa távol az apró alkatrészeket.
- ▶ Ne engedje, hogy gyermekek játsszanak az apró alkatrészekkel.

1.5 Mikrohullám

FONTOS BIZTONSÁGI ELŐÍRÁSOK. GONDOSAN OLVASSA EL ÉS TARTSA MEG A KÉSBŐBI HASZNÁLAT ESETÉRE.

⚠ FIGYELMEZTETÉS – Tűzveszély!

A készülék nem rendeltetésszerű használata veszélyes és sérüléseket okozhat. Például a felmelegített parafa és a magvakkal vagy gabonával töltött párnák még órák múlva is meggyulladhatnak.

- ▶ Soha ne szárítson ételeket vagy ruhaneműket a készülékben.
- ▶ Soha ne melegítsen a készülékben papucsot, magokkal vagy gabonával töltött párnát, szivacsot, nedves törülköndőt vagy hasonlót.
- ▶ A készüléket kizárólag ételek és italok készítésére használja.

Az élelmiszerek, azok csomagolásai és tartályai meggyulladhatnak.

- ▶ Soha ne melegítse az ételt hőszigetelő csomagolásban.
- ▶ Soha ne melegítse felügyelet nélkül a műanyag-, papír- vagy más gyúlékony csomagolásban levő élelmiszert.
- ▶ Soha ne állítson be túl magas mikrohullámú teljesítményt vagy időt. Tartsa be az ebben a használati útmutatóban feltüntetett utasításokat.
- ▶ Soha ne szárítson élelmiszert a mikrohullámú sütőben.
- ▶ Alacsony víztartalmú ételeket, pl. kenyeret, soha ne olvasszon ki vagy melegítsen túl nagy mikrohullám-teljesítményen, illetve túl hosszú ideig.

Az étolaj meggyulladhat.

- ▶ Soha ne melegítsen tiszta étolajat a mikrohullámú sütőben.

⚠ FIGYELMEZTETÉS – Robbanásveszély!

Folyadékok vagy más élelmiszerek a szorosan lezárt edényekben könnyen felrobbanhatnak.

- ▶ Soha ne melegítsen folyadékot vagy más élelmiszert szorosan lezárt edényben.

⚠ FIGYELMEZTETÉS – Égési sérülések veszélye!

A kemény héjú vagy bőrös élelmiszerek a felmelegítés alatt, de még utána is robbanásszerűen szétpukkadhatnak.

- ▶ Soha ne főzzön tojást héjában vagy ne melegítsen keménytojást héjában.
- ▶ Ne főzzön héjas állatokat és rákot.
- ▶ Tükörtojás vagy buggyantott tojás készítésekor előbb szűrje ki a tojássárgáját.
- ▶ A kemény héjú vagy bőrös élelmiszerek esetében, mint pl. alma, paradicsom, burgonya vagy virsli, a héj megrepedhet. Ezért melegítés előtt szűrje ki a héjat vagy a bőrt.

A hő nem oszlik el egyenletesen a bébiételben.

- ▶ Soha ne melegítse a bébiételeket zárt edényben.
- ▶ Mindig vegye le a fedelet vagy a cumit.
- ▶ Melegítés után alaposan rázza fel vagy kavarja meg.
- ▶ Ellenőrizze a hőmérsékletet, mielőtt a gyermeknek adná az ételt.

A forró ételek hőt adnak le. Az edény forró lehet.

- ▶ Az edényt vagy a tartozékokat mindig fogókesztyűvel vegye ki a sütőtérből.

Légmentesen lezárt élelmiszerek esetén a csomagolás szétdurranhat.

- ▶ Mindig ügyeljen a csomagoláson található utasításokra.
- ▶ Az ételt mindig edényfogóval vegye ki a sütőtérből.

A hozzáférhető részek működés közben felforrósodnak.

- ▶ Soha ne érintse meg a forró részeket.
- ▶ Tartsa távol a gyermekeket.

A készülék nem rendeltetésszerű használata veszélyes. Például a túlmelegedett papucs, magokkal vagy gabonával töltött párna, szivacs, nedves törölrüha stb. égési sérülésekhez vezethet.

- ▶ Soha ne szárítson ételeket vagy ruhaneműket a készülékben.
- ▶ Soha ne melegítsen a készülékben papucsot, magokkal vagy gabonával töltött párnát, szivacsot, nedves törölkendőt vagy hasonlót.
- ▶ A készüléket kizárólag ételek és italok készítésére használja.

⚠ FIGYELMEZTETÉS – Forrázásveszély!

Folyadékok felforralásakor előfordulhat a késleltetett forrás. Ez azt jelenti, hogy a folyadék a jellegzetes gőzbuborékok megjelenése nélkül éri el a forrási hőmérsékletet. Legyen elővigyázatos már az edény kismértékű megmozdulása esetén is. A forró folyadék hirtelen kifuthat vagy kifröccsenhet.

- ▶ Melegítéskor mindig tegyen egy kanalat az edénybe. Így elkerülhető a késleltetett forrás.

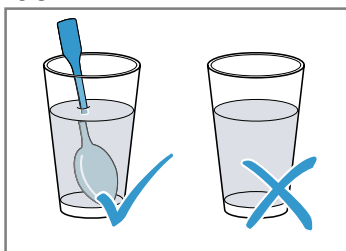

⚠ FIGYELMEZTETÉS – Sérülésveszély!

A nem alkalmas edény szétrepedhet. Porcelán- és kerámiaedények esetében előfordulhat, hogy a fogantyúkon és a fedeleken apró lyukak találhatók. A lyukak mögött üreg van. Az üregbe bejutott nedvesség szétfeszítheti az edényt.

- ▶ Csak mikrohullámú sütőhöz megfelelő edényt használjon.

A fémből készült, illetve fém alkatrészeket tartalmazó edényeknél teljesen mikrohullámú üzemmód esetén szikrák képződhetnek. A készülék megsérül.

- ▶ A csak mikrohullámú üzemmód esetén soha ne használjon fémtartályokat.
- ▶ Csak mikrohullámmal használható edényt használjon, vagy kombinálja a mikrohullámot egy fűtési móddal.

⚠ FIGYELMEZTETÉS – Áramütés veszélye!

A készülék nagyfeszültséggel működik.

- ▶ Soha ne távolítsa el a készülék burkolatát.

⚠ FIGYELMEZTETÉS – Komoly egészségkárosodás veszélye!

A nem megfelelő tisztítás hatására károsodhat a készülék felülete, csökkenhet az élettartama, és veszélyes helyzetek alakulhatnak ki, pl. a mikrohullámú energia kijuthat a készülékből.

- ▶ Rendszeresen tisztítsa a készüléket, és az ételmaradékokat azonnal távolítsa el.
- ▶ A sütőteret, az ajtó tömítést, az ajtót és az ajtóütközőt mindig tartsa tisztán.
→ "Tisztítás és ápolás", Oldal 18

Soha ne üzemeltesse a készüléket, ha a sütőtér ajtaja vagy az ajtó tömítés sérült. Ekkor mikrohullámú energia léphet ki rajta.

- ▶ Soha ne használja a készüléket, ha a sütőtér ajtajának tömítése vagy annak műanyag kerete sérült.
- ▶ A javítást csak az ügyfélszolgálattal végeztesse.

Borítás nélküli készülékeknél mikrohullámú energia távozik.

- ▶ Soha ne vegye le a készülék borítását.
- ▶ Karbantartási vagy javítási munkákhoz hívja az ügyfélszolgálatot.

2 Dologi károk elkerülése

2.1 Általános

FIGYELEM!

Az alkoholgőzök meggyulladhatnak a forró sütőtérben és a készülék tartós károsodását okozhatják. A belobbanás következtében a készülék ajtaja kivágódhat és adott esetben leeshet. Az ajtólapok elpattanhatnak és szilánkokra törhetnek. A fellépő vákuum hatására a sütőtér befelé erőteljesen eldeformálódhat.

- ▶ Szeszes italokat ($\geq 15\%$ vol.) hígítatlanul (pl. ételek fel- és leöntéséhez) ne hevítsen.

A forró sütőtérben lévő vízből vízgőz képződik. A hőmérséklet-változás miatt sérülések keletkezhetnek a sütőtér alján.

- ▶ Soha ne öntsön vizet a forró párolótérbe.

A nedvesség a sütőtérben hosszú távon korróziót eredményez.

- ▶ Minden párolás után törölje le a kicsapódott vizet. Magas hőmérsékleten való működtetés után a sütőtér csak zárt ajtónál hagyja lehűlni.
- ▶ Ne tároljon hosszabb ideig nedves élelmiszereket a zárt sütőtérben.
- ▶ Ne tároljon ételt a sütőtérben.
- ▶ Semmit se csípjon be a készülékajtóba.

Ha a tömítés erősen szennyezett, akkor használat közben a készülék ajtaja nem zár megfelelően. A szomszédos bútor-előlapok megsérülhetnek.

- ▶ Mindig tartsa tisztán a tömítést.
- ▶ Soha ne üzemeltesse a készüléket sérült tömítéssel vagy tömítés nélkül.

Ha ülő- vagy rakodófelületként használja a készülék ajtaját, akkor az károsodhat.

- ▶ Soha ne álljon, üljön, kapaszkodjon vagy támaszkodjon a készülék ajtajára.

2.2 Mikrohullám

Tartsa be ezeket az előírásokat, amikor használja a mikrohullámot.

FIGYELEM!

Ha a sütőtér fala fémmel érintkezik, akkor szikrák képződnek, amelyek károsítják a készüléket vagy tönkreteszik az ajtó belső üvegét.

- ▶ Ügyeljen arra, hogy a fémtárgy – pl. egy kanál a pohárban – legalább 2 cm-re legyen a párolótér falától és az ajtó belső oldalától.

Az alumíniumtálak szikrát okozhatnak. A készülék károsodhat a létrejövő szikraképződés miatt.

- ▶ Ne használjon alumíniumtálat a sütőben.

A készülék étel nélküli üzemelése túlterheléshez vezethet.

- ▶ Soha ne indítsa el a mikrohullámú sütőt úgy, hogy nincs benne étel. Ez alól csak a rövid ideig tartó edényellenőrzés lehet kivétel.

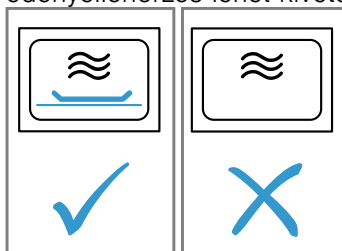

Amennyiben egymást követően többször, túl nagy mikrohullámú teljesítményt választva készít pattogatott kukoricát, az a sütőtér károsodását okozhatja.

- ▶ Két használat között hagyja a készüléket több perccel keresztül lehűlni.
- ▶ Soha ne állítson be túl nagy mikrohullámú teljesítményt.
- ▶ Maximum 600 wattot használjon.
- ▶ A pattogatott kukorica zacskóját mindig helyezze üvegtányérra.

A nem megfelelő edények kárt okozhatnak.

- ▶ Grill funkció vagy kombinált üzemmód használata során csak olyan edényt használjon, ami bírja a magas hőmérsékletet.

3 Környezetvédelem és takarékoság

3.1 A csomagolási hulladék ártalmatlanítása

A felhasznált csomagolóanyagok környezetkímélők és újrahasznosíthatók.

- ▶ Az egyes összetevőket fajtánként szétválogatva ártalmatlanítsa.

3.2 Energiamegtakarítás

Ha megfogadja ezeket a tanácsokat, készüléke kevesebb áramot fogyaszt.

Működés közben ritkán nyissa ki a készülék ajtaját.

- A sütőtér hőmérséklete így állandó marad, és a készüléknek nem kell utánfűtenie.

Egyidejűleg két csésze folyadékot melegítsen fel.

- Több étel egyidejű felmelegítése kevesebb energiát igényel, mint ezek egymás után történő felmelegítése.

Kapcsolja ki a kijelzőt alapbeállításoknál.

- A készülék készenléti üzemmódban energiát takarít meg.

Megjegyzések

- A kijelző készenléti üzemmódban automatikusan az 1-es fokozatra csökkenti a fényerőt.
- A készülék energiaigénye:
 - készenléti üzemmódban, kikapcsolt kijelzővel max. 0,5 W

4 Ismerkedés

4.1 Kezelőfelület

A kezelőpanelen beállíthatja készülékének összes funkcióját, és információkat kaphat az üzemállapotról. A készüléktípustól függően a kép részletei eltérhetnek, pl. a szín és a forma.

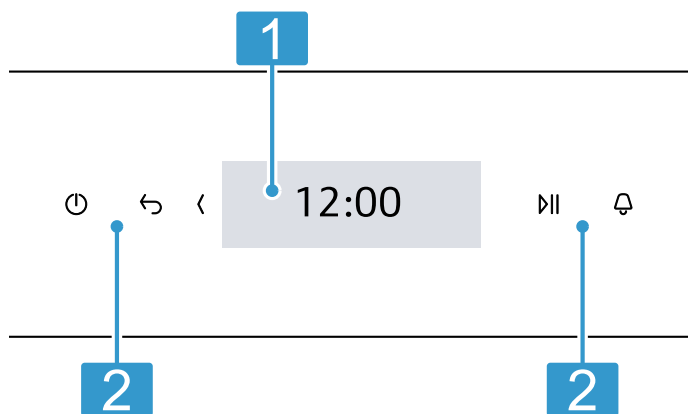

1 Érintőkijelző

Az érintőkijelző egyszerre kijelző és kezelőelem.
→ "Érintőkijelző", Oldal 7

2 Érintőmezők

Az érintőmezőkkel különböző funkciók állíthatók be közvetlenül.
→ "Érintőmezők", Oldal 7

4.2 Érintőmezők

Az érintőmezők érintésérzékeny felületek. Egy-egy funkció kiválasztásához koppintson a megfelelő mezőre.

4.4 Fűtési módok és funkciók

Annak érdekében, hogy mindig megtalálja az ételnek megfelelő fűtési módot, itt bemutatjuk a különbségeket és a felhasználási területeket.

| Név | Teljesítmény/fokozatok | Használat |
|----------------------------------|--|--|
| Mikrohullám | 90/180/360/600/"Boost" | Ételek és italok kiolvasztásához, párolásához és felforrósításához. → "Mikrohullámú sütő", Oldal 10 |
| Grill, nagy felület | Grillfokozatok: ■ 1 = gyenge ■ 2 = közepes ■ 3 = erős | Lapos grilleznivaló, pl. virsli vagy pirítós grillezése. Csőben sütés. → "Grill", Oldal 12 |
| Centralna površina roštilja | | Kis mennyiségek, pl. virsli vagy pirítós grillezése. Kis mennyiségek csőben sütése. → "Grill", Oldal 12 |
| Mikrohullámmal kombinált üzemmód | 90/180/360/600 W + 1/2/3 grillfokozatok | Felfújtak és csőben sült ételek sütése. Az ételek megpirulnak. → "Mikrohullámmal kombinált üzemmód", Oldal 12 |
| Ételek | | Számos ételhez talál előre programozott beállításokat. |

| Érintőmező | Funkció |
|------------|---|
| ⏻ | A készülék be- vagy kikapcsolása. → "A kezelés alapjai", Oldal 10 |
| ↶ | Visszalépés egy beállítással. |
| ⏸ | Üzem elindítása vagy megszakítása. → "A kezelés alapjai", Oldal 10 |
| 🔔 | Jelzőóra kiválasztása. |
| ⏪ | Navigálás balra az érintőkijelzőn. |
| ⏩ | Navigálás jobbra az érintőkijelzőn. |

4.3 Érintőkijelző

Az érintőkijelzőn láthatja a kiválasztási lehetőségeket és az aktuális funkcióhoz elvégzett beállításokat. Az egyik elem kiválasztásához koppintson a megfelelő szövegmezőre.

Beállítási terület

A beállítási területet csempek jelölik. Az egyes csempek az aktuális választási lehetőségeket és a már megadott beállításokat jelenítik meg. Egy funkció kiválasztásához nyomja meg a megfelelő csempét. Az információk szintén csempekben jelennek meg. Több csempe esetén balra vagy jobbra lapozáshoz használja a < és > navigációs billentyűket.

Lehetséges szimbólumok a csempeken

| Szimbólum | Jelentés |
|-----------|--|
| ✓ | A beállított érték megerősítése. |
| ↶ | A beállított érték visszaállítása. |
| ✗ | A csempe bezárása. |
| ^ | Az üzemmód általános nézetének megjelenítése a beállítási értékek módosításához. |

| Név | Teljesítmény/fokozatok | Használat |
|-----------------|------------------------|--|
| Tisztítás | | Kiválaszthatja a sütőtér-tisztítási funkciót. → "EasyClean", Oldal 18 |
| Alapbeállítások | | Az alapbeállítások módosítása. → "Alapbeállítások", Oldal 17 |

4.5 Sütőtér

A sütőtér funkciói leegyszerűsítik készüléke kezelését.

Öntisztuló felületek

A sütőtér teteje öntisztuló. Az öntisztuló felületek magas porozitású, matt kerámiával vannak bevonva, és durva felülettel rendelkeznek. Ha a készülék üzemel, az öntisztuló felületeken megtapad a sütés vagy grillezés közben kifröccsenő zsír, majd megsemmisül.

Sütőtér-világítás

Amikor kinyitja a készülék ajtaját, a sütőtér világítása bekapcsol. Ha a készülék ajtaja kb. 15 percnél tovább nyitva marad, akkor a sütőtér világítása megint kikapcsol.

A legtöbb fűtési módnál és funkciónál a sütőtér világítása működés közben bekapcsolt állapotban van. Amikor az üzem véget ér, a sütőtér világítása kikapcsol.

Hűtőventilátor

A hűtőventilátor szükség szerint kapcsol be és ki. A meleg levegő elillan a készülék ajtaja fölötti szellőzőrészen.

FIGYELEM!

Ha letakarja a szellőzőrészeket, az a készülék túlmelegedéséhez vezet.

- ▶ Ne fedje le a szellőzőrészeket.

A hűtőventilátor meghatározott ideig még működik, hogy a működést követően a sütőtér gyorsabban lehűljön. Ha a készülék mikrohullámú üzemmódban működik, akkor a készülék hideg marad, de a hűtőventilátor mégis bekapcsol. A hűtőventilátor akkor is továbbműködhet, ha a mikrohullámú üzemmód már befejeződött.

Betolási magasság

A sütőtérben 4 betolási magasság található.

A sütőtér alja 0. magasságon kiválóan alkalmas mikrohullámú üzemmódra. Csak mikrohullámú sütőhöz alkalmas edényt használjon.

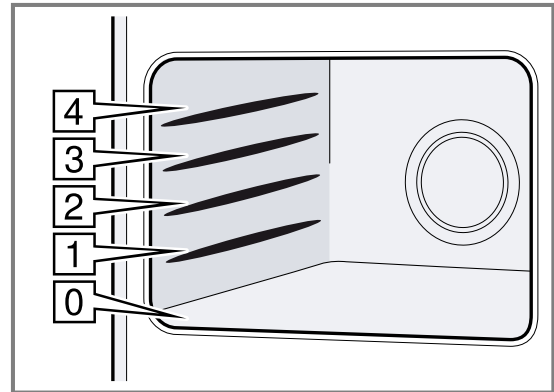

4.6 Kondenzvíz

Párolás során a sütőtérben és a készülék ajtaján kicsapódhat a víz. A víz kicsapódása normális, és nem befolyásolja a készülék működését. Párolás után törölje le a kicsapódott vizet.

4.7 A készülék ajtaja

A készülék ajtaját bármikor kinyithatja. Ha működés közben kinyitja a készülék ajtaját, akkor a működés leáll. Ha becsukta az ajtót, az >|| elemmel folytathatja az üzemet.

5 Tartozékok

Eredeti tartozékokat használjon. Azok a készülékhez készültek.

Készüléktípustól függően a mellékelt tartozék eltérő lehet.

Tartozékok

Rostély



Használat

- A rostély nem alkalmas a maximális mikrohullámú teljesítményhez
- Rostély grillezéshez és átsütéshez
- Rostély edény elhelyezéséhez

5.1 Egyéb tartozékok

Egyéb tartozékokat az ügyfélszolgálatnál, a szakkereskedésekben vagy az interneten vásárolhat.

Készülékéhez átfogó kínálatot talál a prospektusainkban vagy az interneten:

www.neff-international.com

A tartozékok készülékspecifikusak. Vásárláskor mindig pontosan adja meg készüléke azonosító számát (E-Nr.).

Az online shopban vagy a vevőszolgálatnál megtudhatja, hogy melyik tartozék áll rendelkezésre az Ön készülékéhez.

| Tartozékok | Használat |
|--------------------------------|--|
| Üvegserpenyő | <ul style="list-style-type: none"> A rostély alkalmas mikrohullámú és mikrohullámmal kombinált üzemmódra. Fröccsenésvédelem közvetlenül a rostélyon történő grillezéshez Grillezéshez az üvegserpenyőt az 1. betolási magasságra tolja be. A lecsepegő zsírt és szaftot felfogja. |
| Burkolatok (Coloured Elements) | Oldalsó fémpanel |

5.2 Tartozékok behelyezése

A tartozékokat körülbelül félig tudja kihúzni anélkül, hogy kibillennének. A betoláshoz helyesen igazítsa be a rostélyt.

- Igazítsa be a tartozékot a kívánt betolási magasságban a sütőtérbe.

A rostélyt a nyitott oldalával a készülék ajtaja felé és a görbülettel  felfelé igazítsa be.

- A tartozékot teljesen tolja be, hogy az ne érjen a készülék ajtajához.

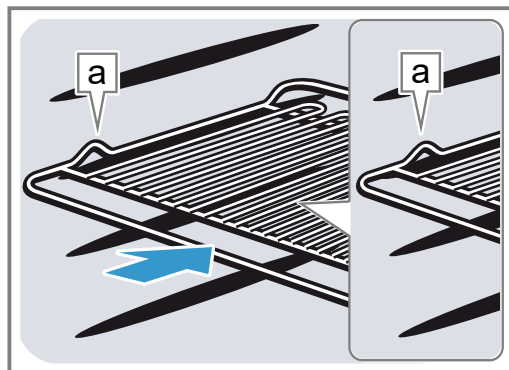



6 Az első használat előtt

Végezze el az első üzembe helyezéshez szükséges beállításokat. Tisztítsa meg a készüléket és a tartozékokat.

6.1 Az első üzembe helyezés





A készülék használata előtt el kell végeznie az első üzembe helyezéshez szükséges beállításokat.

Nyelv beállítása

- Nyomja meg az  elemet.
- Válassza ki a kívánt nyelvet.
- Nyomja meg a(z)  elemet.



A pontos idő beállítása





Követelmény: A kijelző ezt mutatja: 12:00.

- A  és a  gomb segítségével állítsa be az órát, vagy válasszon ki egy előre beállított értéket a kijelzőn.
- A perc beállításához nyomja meg a perc elemet.
- A  és a  gomb segítségével állítsa be a percet, vagy válasszon ki egy előre beállított értéket a kijelzőn.
- Nyomja meg az  elemet.

Dátum beállítása

Követelmény: A kijelzőn egy dátum látható. A nap világ.

- A  és a  segítségével állítsa be a napot.
- A hónap beállításához nyomja meg a hónap elemet.

- A  és a  segítségével állítsa be a hónapot.
- Az év beállításához nyomja meg az év elemet.
- A  és a  segítségével állítsa be az évet.
- Nyomja meg az  elemet.
- Megjelenik egy üzenet, hogy az első üzembe helyezés befejeződött.

6.2 A készülék tisztítása az első használat előtt

Mielőtt először készítené ételt a készülékkel, tisztítsa meg a sütőtér és a tartozékokat.

- Ellenőrizze, hogy a sütőtérben nem találhatók csomagolóanyag-maradványok, tartozékok vagy más tárgyak.
- Tisztítsa meg a sütőtér sima felületeit puha, nedves törlőkendővel.
- Csukja be a készülék ajtaját.
- Szellőztesse ki a helyiséget, amíg a készülék felfűt.
- A grillt állítsa be 3. fokozatra.
- Állítson be 15 perces időtartamot.
- Hagyja lehűlni a készüléket.
- Ha a sütőtér lehűlt, tisztítsa meg a sima felületeket mosogatószeres vízzel és mosogatóruhával.

6.3 A tartozékok tisztítása

- A tartozékokat alaposan tisztítsa meg mosogatószeres vízzel és puha mosogatóruhával.

7 A kezelés alapjai

7.1 A készülék bekapcsolása

- ▶ Nyomja meg az \ominus elemet.
- ✓ A készülék üzemkés.

7.2 A készülék kikapcsolása

- ▶ Nyomja meg az \ominus elemet.
- ✓ A készülék megszakítja a futó funkciókat.
- ✓ A kijelzőn néhány percre megjelenik a pontos idő.

7.3 Működés indítása

- ▶ Nyomja meg az \triangleright elemet.

7.4 A működés szüneteltetése

1. Nyissa ki a készülék ajtaját, vagy nyomja meg a következőt: \triangleright .
- ✓ A készülék működése megáll.
2. Az üzem folytatásához csukja be a készülék ajtaját és nyomja meg a következőt: \triangleright .
- ✓ A készülék működése megáll.

7.5 Működés megszakítása

- ▶ Nyomja meg az \ominus elemet.
- ✓ A készülék megszakítja a futó funkciókat.

8 Mikrohullámú sütő

A mikrohullámmal az ételeket különösen gyorsan lehet főzni, felmelegíteni, sütni és felolvasztani.

8.1 Mikrohullám-teljesítmények

Itt áttekintést talál a mikrohullám-teljesítményről és ajánlást a használatukra vonatkozóan.

| Mikrohullám-teljesítmény wattban | Maximális időtartam órában | Használat |
|----------------------------------|----------------------------|---|
| 90 W | 1:30 | Kényes ételek kiolvasztása. |
| 180 W | 1:30 | Ételek kiolvasztása és továbbpárolása. |
| 360 W | 1:30 | Hús és hal párolása vagy kényes ételek felmelegítése. |
| 600 W | 1:30 | Ételek felforrósítása és főzése. |
| "Boost" 1000 W | 0:30 | Folyadékok felforralása. |

Megjegyzések

- A készülék védelme érdekében a "Boost" maximális mikrohullám-teljesítmény az első percekben fokozatosan lecsökken 600 W-ra. A maximális teljesítmény a lehűlési időt követően ismét rendelkezésre áll.
- A mikrohullám-teljesítmények nem felelnek meg a készülék tényleges energiateljesítményének.

8.2 Mikrohullámú sütőhöz megfelelő edények és tartozékok

Ételeinek egyenletes felmelegítése és a készülék károsodásának elkerülése érdekében csak megfelelő edényeket és tartozékokat használjon.

Megjegyzés: Mielőtt az edényt a mikrohullámú sütőben használná, vegye figyelembe a gyártói utasításokat.

Kétség esetén hajtson végre edényellenőrzést.

→ "Edény mikrohullámú sütőhöz való alkalmasságának ellenőrzése", Oldal 11

Mikrohullámú sütőben használható

| Tartozékok és edények | Indoklás |
|---|--|
| Hőálló és mikrohullámú sütőben használható anyagból készült edények: | Ezek az anyagok átengedik a mikrohullámokat. A mikrohullámok nem károsítják a hőálló edényeket. |
| <ul style="list-style-type: none"> ■ Üveg ■ Üvegkerámia ■ Porcelán ■ Hőálló műanyag ■ Teljes felületén mázas kerámia, repedések nélkül | |
| Fém evőeszközök | Megjegyzés: A késleltetett forrás elkerülése érdekében használhat fém evőeszközt, pl. egy kanalat az üvegben. |

FIGYELEM!

Ha a sütőtér fala fémmel érintkezik, akkor szikrák képződnek, amelyek károsítják a készüléket vagy tönkreteszik az ajtó belső üvegét.

- ▶ Ügyeljen arra, hogy a fémtárgy – pl. egy kanál a pohárban – legalább 2 cm-re legyen a párolótér falától és az ajtó belső oldalától.

Nem alkalmas mikrohullámú sütőben való használatra

| Tartozékok és edények | Indoklás |
|------------------------------------|---|
| Fém edények | A fém nem engedi át a mikrohullámokat. Az ételek alig melegszenek fel. |
| Arany- vagy ezüstdíszítésű edények | A mikrohullámok károsítják az arany- és ezüstdíszítéseket. Tipp: Csak akkor használhatja ezeket az edényeket, ha a gyártó garantálja, hogy az edények alkalmasak mikrohullámú sütőben való használatra. |

8.3 Edény mikrohullámú sütőhöz való alkalmasságának ellenőrzése

Az edény mikrohullámú sütőhöz való alkalmasságát edényellenőrzéssel vizsgálja meg. A mikrohullám üzemmódot kizárólag edényellenőrzés esetén szabad étel nélkül használni.

⚠ FIGYELMEZTETÉS – Forrázásveszély!

A hozzáférhető részek működés közben felforrósodnak.

- ▶ Soha ne érintse meg a forró részeket.
- ▶ Tartsa távol a gyermekeket.

1. Az üres edényt helyezze a sütőtérbe.
2. A készüléket ½–1 percre állítsa maximális mikrohullám-teljesítményre.
3. Indítsa el az üzemmódot.
4. Többször ellenőrizze az edényt:
 - Ha az edény hideg vagy kézmeleg, akkor alkalmas mikrohullámú sütőben való használatra.
 - Ha az edény forró vagy ha szikrák képződnek, szakítsa félbe az edényellenőrzést. Az edény nem alkalmas mikrohullámú sütőben való használatra.

8.4 A mikrohullámú sütő beállítása**Megjegyzés:**

Ügyeljen a mikrohullám helyes használatára:

- Tartsa be a biztonsági előírásokat. → *Oldal 4*
- Vegye figyelembe az utasításokat az anyagi károk elkerülésére. → *Oldal 6*
- Vegye figyelembe a mikrohullámhoz alkalmas edényekre vonatkozó útmutatót.

1. Nyomja meg a(z) "Mikrohullám" elemet.
2. Nyomja meg a(z) "Mikrohullám teljesítmény" elemet.
3. Válassza ki a kívánt mikrohullám-teljesítményt.
4. Nyomja meg az ✓ elemet.
5. Nyomja meg a(z) "Sütési idő" elemet.

6. A < és a > gomb segítségével állítsa be a percet, vagy válasszon ki egy előre beállított értéket a kijelzőn.
7. A másodperc beállításához nyomja meg a másodperc elemet.
8. A < és a > gomb segítségével állítsa be a másodpercet, vagy válasszon ki egy előre beállított értéket a kijelzőn.
9. Nyomja meg az ✓ elemet.
10. Ha késleltetett üzemet kíván használni, állítsa be azt.
 - Nyomja meg a "Elkészül:" elemet.
 - Állítsa be a kívánt időt.
 - Erősítse meg a következővel: ✓.
 A készülék automatikusan bekapcsol és a beállított időben kikapcsol.

11. A ⏏ megnyomásával indítsa el az üzemmódot.

✓ Az időtartam leteltével hangjelzés szólal meg.

Tipp: A készülék optimális használatához a beállítási javaslatokban szereplő adatokat használja kiindulásként.

→ *"Így sikerülni fog", Oldal 21*

8.5 Mikrohullám-teljesítmény módosítása

Üzem közben is módosíthatja a mikrohullám-teljesítményt.

1. Nyomja meg a ^ gombot.
2. Nyomja meg a "Mikrohullám teljesítmény" elemet.
3. Válassza ki a kívánt mikrohullám-teljesítményt.
4. Nyomja meg az ✓ elemet.

8.6 Időtartam módosítása

Üzem közben is módosíthatja az időtartamot.

1. Nyomja meg a beállított időtartam opciót.
2. Állítsa be a kívánt időtartamot.
3. Nyomja meg az ✓ elemet.

8.7 Ételek utánsütése

Az időtartam letelte után utánsütheti az ételt.

1. Nyomja meg a "Extra sütési idő hozzáadása" elemet.
2. Állítsa be a kívánt időtartamot.
→ *"Időtartam beállítása", Oldal 15*
A ⏏ megnyomásával a beállított időtartam visszaállítható.
3. Nyomja meg az ✓ elemet.
4. A ⏏ megnyomásával indítsa el az üzemmódot.

8.8 A működés szüneteltetése

1. Nyissa ki a készülék ajtaját, vagy nyomja meg a következőt: ⏏.
✓ A készülék működése megáll.
2. Az üzem folytatásához csukja be a készülék ajtaját és nyomja meg a következőt: ⏏.
✓ A készülék működése megáll.

8.9 Működés megszakítása

- ▶ Nyomja meg az ⏏ elemet.
- ✓ A készülék megszakítja a futó funkciókat.

9 Mikrohullámmal kombinált üzemmód

A sütési idő lerövidítéséhez, vagy ha egyszerre szeretné melegíteni és pirítani az ételt, használhatja a grill funkciót a mikrohullámú funkcióval kombinálva.

A következő mikrohullám-teljesítmények állnak rendelkezésre:

- 90 W
- 180 W
- 360 W
- 600 W

9.1 Mikrohullám-hozzáadás beállítása

Követelmény: A készülék be van kapcsolva.

1. Nyomja meg a "Grill, nagy felület" vagy a "Centralna površina roštilja" elemet.
2. Csak "Grill, nagy felület" esetén:
 - Nyomja meg a "Szint" elemet.
 - Válassza ki a kívánt grillfokozatot.
 - Nyomja meg a ✓ gombot.
3. Nyomja meg a "Hozzáadott mikrohullám" elemet.
4. Válassza ki a kívánt mikrohullám-teljesítményt.
5. Nyomja meg a ✓ elemet.
- ✓ A kijelzőn megjelenik egy előzetesen beállított időtartam.
6. Ha módosítani kívánja az előzetesen beállított időtartamot, nyomja meg a következőt: "Sütési idő".
 - Állítsa be a kívánt időtartamot.
 - Nyomja meg a ✓ gombot.
7. Ha késleltetett üzemet kíván használni, állítsa be azt.
 - Nyomja meg a "Elkészül:" elemet.
 - Állítsa be a kívánt időt.
 - Erősítse meg a következővel: ✓.

A készülék automatikusan bekapcsol és a beállított időben kikapcsol.

8. A ⏏ megnyomásával indítsa el az üzemmódot.
- ✓ Az időtartam leteltével hangjelzés szólal meg.

9.2 Grillfokozat módosítása

Üzem közben is módosíthatja a grillfokozatot.

Követelmény: A "Grill, nagy felület" opció van beállítva.

1. Nyomja meg a ^ gombot.
2. Nyomja meg a "Szint" elemet.

3. Állítsa be a kívánt grillfokozatot.
4. Nyomja meg az ✓ elemet.

9.3 Mikrohullám-teljesítmény módosítása

Üzem közben is módosíthatja a mikrohullám-teljesítményt.

1. Nyomja meg a ^ gombot.
2. Nyomja meg a "Mikrohullám teljesítmény" elemet.
3. Válassza ki a kívánt mikrohullám-teljesítményt.
4. Nyomja meg az ✓ elemet.

9.4 Időtartam módosítása

Üzem közben is módosíthatja az időtartamot.

1. Nyomja meg a beállított időtartam opciót.
2. Állítsa be a kívánt időtartamot.
3. Nyomja meg az ✓ elemet.

9.5 Ételek utánsütése

Az időtartam letelte után utánsütheti az ételt.

1. Nyomja meg a "Extra sütési idő hozzáadása" elemet.
2. Állítsa be a kívánt időtartamot.
→ "Időtartam beállítása", Oldal 15
A ⏏ megnyomásával a beállított időtartam visszaállítható.
3. Nyomja meg az ✓ elemet.
4. A ⏏ megnyomásával indítsa el az üzemmódot.

9.6 A működés szüneteltetése

1. Nyissa ki a készülék ajtaját, vagy nyomja meg a következőt: ⏏.
- ✓ A készülék működése megáll.
2. Az üzem folytatásához csukja be a készülék ajtaját és nyomja meg a következőt: ⏏.
- ✓ A készülék működése megáll.

9.7 Működés megszakítása

- ▶ Nyomja meg az ⏏ elemet.
- ✓ A készülék megszakítja a futó funkciókat.

10 Grill

A grill használatával megpiríthatja vagy átsütheti ételeit. A grill önállóan, vagy a mikrohullám üzemmóddal kombinálva is használható.

10.1 Grillfunkciók

Az ételek fajtájától és mennyiségétől függően két grillfunkció közül választhat:

| Funkció | Ételfélék |
|-----------------------------|---|
| Grill, nagy felület | Nagy húsdarabok és pirító grillezése, felfújtak csőben sütése. |
| Centralna površina roštilja | Kis mennyiségű ételek grillezése. Megjegyzés: A grillfűtőtest alatt lévő középső felület felforrósodik. |

10.2 Grillfokozatok

A következő grillfokozatok állnak rendelkezésre:

"Grill, nagy felület"

| Grillfokozat | Ételfélék |
|--------------|--|
| 1 (gyenge) | <ul style="list-style-type: none"> ■ Magas felfújtak ■ Szuflik |
| 2 (közepes) | <ul style="list-style-type: none"> ■ Lapos felfújtak ■ Hal |
| 3 (erős) | <ul style="list-style-type: none"> ■ Virsli ■ Pírtós |

"Centralna površina roštilja"

| Grillfokozat | Ételfélék |
|--------------|--|
| 1 (gyenge) | Kis mennyiségű szuflikhoz és magas felfújtakhoz. |

10.3 Biztonsági lekapcsolás

Készüléke az Ön védelme érdekében biztonsági lekapcsolás funkcióval van ellátva. Ha hosszabb ideje üzemel, a készülék automatikusan kikapcsol.

A kikapcsolásig hátralévő időtartam a beállítástól függ:

- Grill: 90 perc

10.4 "Grill, nagy felület" beállítása

Követelmény: A készülék be van kapcsolva.

1. Nyomja meg a(z) "Grill, nagy felület" elemet.
2. Válassza ki a kívánt grillfokozatot.
3. Ha időtartamot kíván megadni, állítsa be azt.
 - Nyomja meg a "Sütési idő" elemet.
 - Állítsa be a kívánt időtartamot.
 - Erősítse meg a következővel: ✓.
4. Ha késleltetett üzemet kíván használni, állítsa be azt.
 - Nyomja meg a "Elkészül:" elemet.
 - Állítsa be a kívánt időt.
 - Erősítse meg a következővel: ✓.

A készülék automatikusan bekapcsol és a beállított időben kikapcsol.

5. Nyomja meg az ✓ elemet.
 6. A ▷|| megnyomásával indítsa el az üzemmódot.
- ✓ Az időtartam leteltével hangjelzés szólal meg.

10.5 "Centralna površina roštilja" beállítása

Követelmény: A készülék be van kapcsolva.

1. Nyomja meg a(z) "Centralna površina roštilja" elemet.
2. Ha időtartamot kíván megadni, állítsa be azt.
 - Nyomja meg a "Sütési idő" elemet.
 - Állítsa be a kívánt időtartamot.

- Erősítse meg a következővel: ✓.

3. Ha késleltetett üzemet kíván használni, állítsa be azt.
 - Nyomja meg a "Elkészül:" elemet.
 - Állítsa be a kívánt időt.
 - Erősítse meg a következővel: ✓.

A készülék automatikusan bekapcsol és a beállított időben kikapcsol.

4. A ▷|| megnyomásával indítsa el az üzemmódot.
- ✓ Az időtartam leteltével hangjelzés szólal meg.

10.6 Grillfokozat módosítása

Üzem közben is módosíthatja a grillfokozatot.

Követelmény: A "Grill, nagy felület" opció van beállítva.

1. Nyomja meg a ^ gombot.
2. Nyomja meg a "Szint" elemet.
3. Állítsa be a kívánt grillfokozatot.
4. Nyomja meg az ✓ elemet.

10.7 Időtartam módosítása

Üzem közben is módosíthatja az időtartamot.

1. Nyomja meg a beállított időtartam opciót.
2. Állítsa be a kívánt időtartamot.
3. Nyomja meg az ✓ elemet.

10.8 Ételek utánsütése

Az időtartam letelte után utánsütheti az ételt.

1. Nyomja meg a "Extra sütési idő hozzáadása" elemet.
2. Állítsa be a kívánt időtartamot.
→ "Időtartam beállítása", Oldal 15
A ☞ megnyomásával a beállított időtartam visszaállítható.
3. Nyomja meg az ✓ elemet.
4. A ▷|| megnyomásával indítsa el az üzemmódot.

10.9 A működés szüneteltetése

1. Nyissa ki a készülék ajtaját, vagy nyomja meg a következőt: ▷||.
 - ✓ A készülék működése megáll.
2. Az üzem folytatásához csukja be a készülék ajtaját és nyomja meg a következőt: ▷||.
 - ✓ A készülék működése megáll.

10.10 Működés megszakítása

- ▶ Nyomja meg az ☹ elemet.
- ✓ A készülék megszakítja a futó funkciókat.

11 Ételek

Az "Ételek" üzemmód támogatja készülékét a különféle ételek elkészítése közben, és automatikusan kiválasztja az optimális beállításokat.

11.1 Beállítási útmutató az egyes ételekhez

Az optimális sütési eredmény érdekében vegye figyelembe ezt az útmutatót:

- Csak kifogástalan állapotú élelmiszert használjon.
- Vegye ki az élelmiszert a csomagolásból és mérje le. Ha nem tudja beállítani a készüléken a pontos súlyt, akkor kerekítsen felfelé vagy lefelé.
- A programokhoz csak mikrohullámú sütőben használható edényt, pl. üveg- vagy kerámiaedényt használjon.
- Tegye az élelmiszert a hideg sütőtérbe.

Felolvasztás

- Az élelmiszert laposan és adagokban, -18 °C-on fagyassza le és tárolja.
- A fagyasztott élelmiszert tegye lapos edényre, pl. üveg- vagy porcelántányérra.
- Előfordulhat, hogy az ételek a program végére még nem olvadtak ki teljesen. Ennek ellenére az élelmiszerek így is jól feldolgozhatók.
- A felolvasztott ételt még 10-30 percig hagyja pihenni a kikapcsolt készülékben, hogy a hőmérséklet kiegyenlítődjön.
- Hús és szárnyas felolvasztásakor folyadék keletkezik. Megfordításakor távolítsa el a felolvasztás folyamán keletkezett folyadékot. Ezt a folyadékot semmiképpen sem szabad felhasználni, és ügyeljen arra, hogy ne érintkezzen más élelmiszerekkel.
- A már kiolvadt darált húst forgatás után vegye ki.
- Az egész szárnyast először a mellső oldalával, a darabolt szárnyast a bőrös oldalával lefelé helyezze az edénybe.

Zöldségek

- Friss zöldség: Vágja egyforma darabokra. 100 g-onként adjon hozzá egy evőkanál vizet.
- Fagyasztott zöldség: csak blansírozott, nem előfőzött zöldségek alkalmasak. A fagyasztott, tejszínes zöldségek nem alkalmasak. Adjon hozzá 1-3 evőkanál vizet. A spenóthoz és a vörös káposztához nem szükséges víz hozzáadása.

Burgonya

- Sós burgonya: Vágja egyforma nagyságú darabokra. 100 g-onként adjon hozzá két evőkanál vizet és egy kevés sót.
- Héjában főtt burgonya: Egyforma nagyságú burgonyákat használjon. Mossa meg, és a szurkálja meg a héját. Még nedvesen tegye víz nélkül egy edénybe.
- Sütőben sült burgonya: Egyforma nagyságú burgonyákat használjon. Mossa meg, szárítsa meg, majd szurkálja meg a héját.

Rizs

- Ne használjon natúr vagy zacskós rizst.
- A rizshez két-két és félszeres vízmennyiséget adjon.

Szárnyasok

- Csak hűtött darabolt csirkét használjon.
- Villával helyenként szurkálja meg a bőrt.

Lasagne

- A legjobb, ha fagyasztott, legfeljebb kb 3 cm-es pizzát használ.

- Vegye ki a lasagnét a csomagolásból, és helyezze egy mikrohullámú sütőben használható edénybe.

11.2 Program beállítása

Követelmény: A készülék be van kapcsolva.

1. Nyomja meg a(z) "Ételek" elemet.
2. Válasszon ki egy programot.
3. Nyomja meg a(z) "Súly" elemet.
4. A \langle és a \rangle gomb segítségével állítsa be a súlyt, vagy válasszon ki egy előre beállított értéket a kijelzőn.
5. Nyomja meg az \checkmark elemet.
6. Ha késleltetett üzemet kíván használni, állítsa be azt.
 - Nyomja meg a "Elkészül:" elemet.
 - Állítsa be a kívánt időt.
 - Erősítse meg a következővel: \checkmark .
 A készülék automatikusan bekapcsol és a beállított időben kikapcsol.
7. Helyezze az ételeket a sütőtérbe.
8. Csukja be a készülék ajtaját.
9. A \triangleright megnyomásával indítsa el az üzemmódot.
 - \checkmark Az időtartam leteltével hangjelzés szólal meg.

Megjegyzés: Egyes programoknál az előkészítés során utasítások jelennek meg a kijelzőn. Kövesse az útmutatásokat.

Ételek utánsütése

Az időtartam letelte után utánsütheti az ételt.

1. Nyomja meg a "Extra sütési idő hozzáadása" elemet.
2. Állítsa be a kívánt időtartamot.
→ "Időtartam beállítása", Oldal 15
A \curvearrowright megnyomásával a beállított időtartam visszaállítható.
3. Nyomja meg az \checkmark elemet.
4. A \triangleright megnyomásával indítsa el az üzemmódot.

A működés szüneteltetése

1. Nyissa ki a készülék ajtaját, vagy nyomja meg a következőt: \triangleright .
 - \checkmark A készülék működése megáll.
2. Az üzem folytatásához csukja be a készülék ajtaját és nyomja meg a következőt: \triangleright .
 - \checkmark A készülék működése megáll.

Működés megszakítása

- ▶ Nyomja meg az \ominus elemet.
- \checkmark A készülék megszakítja a futó funkciókat.

11.3 Az ételek áttekintése

| Étel | Megfelelő élelmiszer | Súlytartomány kg-ban | Edény/tartozékok |
|-----------------------------|--|----------------------|----------------------|
| Kenyér felolv. ¹ | Kenyér, egész, cipó vagy vekni formájú, zselatelt kenyér, kevert tésztából készült sütemény, kelesztett sütemény, gyümölcsös sütemény, máz, tejszín és zselatin nélküli sütemények | 0,20-1,5 | Lapos, nyitott edény |

¹ Ügyeljen a forgatást jelző hangra.

² Ügyeljen a keverést jelző hangra.

| Étel | Megfelelő élelmiszer | Súlytartomány kg-ban | Edény/tartozékok |
|------------------------------------|--|----------------------|---------------------------------|
| Hús felolvasztása ¹ | Sültek, lapos húsdarabok, csirke, darált hús | 0,20-2 | Lapos, nyitott edény |
| Hal felolvasztása ¹ | Egész hal, halfilé, halkotlett | 0,10-1 | Lapos, nyitott edény |
| Zöldség, friss ² | Pl. karfiol, brokkoli, sárgarépa, karalábé, póréhagyma, paprika, cukkini | 0,15-1 | Zárt edény |
| Zöldség, fagyasztott ² | Pl. karfiol, brokkoli, sárgarépa, karalábé, vöröskáposzta, spenót | 0,15-1 | Zárt edény |
| Rizs ² | Hosszúszemű rizs | 0,05-0,3 | Magas, zárt edény |
| Sós burgonya ² | Burgonya héjával vagy anélkül, darabolt burgonya, egyforma méret | 0,20-1 | Zárt edény |
| Sütőben sült burgonya ¹ | Burgonya héjával, egyenként 200-250 g | 0,20-1,5 | Az edényt helyezze a rostélyra. |
| Lasagne, mélyhűtött | Lasagne vagy hasonló, mélyhűtött felfűjt | 0,30-1 | Nyitott edény |
| Darabolt csirke friss | Csirke felsőcomb, csirke alsócomb, csirkecomb | 0,50-1,5 | Az edényt helyezze a rostélyra. |

¹ Ügyeljen a forgatást jelző hangra.
² Ügyeljen a keverést jelző hangra.

12 Időfunkciók

A készülék időfunkciókkal rendelkezik, amelyekkel beállíthatja a működés időtartamát és a működés végét, illetve a jelzőórát.

| Időfunkciók | Használat |
|-------------|---|
| Sütési idő | Ha beállít egy időtartamot az üzemhez, akkor a készülék az időtartam lejártá után automatikusan befejezi a melegítést. |
| Elkészül: | Időtartamként beállíthatja azt az időpontot, amikor az üzem befejeződik. A készülék automatikusan elindul úgy, hogy az üzem a kívánt időben befejeződjön. |
| Jelzőóra ☹ | A jelzőórát a működéstől függetlenül beállíthatja. Ez nincs hatással a készülékre. |

12.1 Idő

Az idő eltűnik a készenléti fogyasztás csökkentése érdekében.

Ha megérinti a kijelzőt, az idő rövid időre megjelenik.

12.2 Időtartam beállítása

A "Boost" funkcióval történő üzemeléshez legfeljebb 30 perces időtartamot állíthat be. Minden további fokozat időtartamához legfeljebb 90 percet állíthat be.

Követelmény: Egy üzemmód és egy fokozat van beállítva.

1. Nyomja meg a(z) "Sütési idő" elemet.
2. A < és a > gomb segítségével állítsa be a percet, vagy válasszon ki egy előre beállított értéket a kijelzőn.
3. A másodperc beállításához nyomja meg a másodperc elemet.

4. A < és a > gomb segítségével állítsa be a másodpercet, vagy válasszon ki egy előre beállított értéket a kijelzőn.
5. Nyomja meg az ✓ elemet.
6. A ⏏ megnyomásával indítsa el az üzemmódot.

Ételek utánsütése

Az időtartam letelte után utánsütheti az ételt.

1. Nyomja meg a "Extra sütési idő hozzáadása" elemet.
2. Állítsa be a kívánt időtartamot.
→ "Időtartam beállítása", Oldal 15
A ☹ megnyomásával a beállított időtartam visszaállítható.
3. Nyomja meg az ✓ elemet.
4. A ⏏ megnyomásával indítsa el az üzemmódot.

Időtartam módosítása

Üzem közben is módosíthatja az időtartamot.

1. Nyomja meg a beállított időtartam opciót.
2. Állítsa be a kívánt időtartamot.
3. Nyomja meg az ✓ elemet.

Időtartam megszakítása

Bármikor megszakíthatja az időtartamot.

1. Nyomja meg a beállított időtartam opciót.
2. Állítsa vissza az időtartamot a következővel: ☹.
Az időtartam megadását igénylő üzemmódoknál a készülék mindig visszaállítja az időtartamot az előzőleg beállított értékre.
3. Nyomja meg az ✓ elemet.

12.3 Késleltetett üzem "Elkészül:" beállítása

Legfeljebb 24 órával tolhatja el azt az időpontot, amikor szeretné, hogy az üzem időtartama lejárjon.

Megjegyzések

- A jó sütési eredmény eléréséhez ne tolja el az időpontot azután, hogy már elindult az üzem.

- Ne hagyja túl sokáig a sütőtérben az ételeket, nehogy megromoljanak.

Követelmények

- Egy üzemmód és egy fokozat van beállítva.
 - Egy időtartam be van állítva.
1. Nyomja meg a(z) "Elkészül:" elemet.
 2. A < és a > gomb segítségével állítsa be a percet, vagy válasszon ki egy előre beállított értéket a kijelzőn.
 3. Az óra beállításához nyomja meg az óra elemet.
 4. A < és a > gomb segítségével állítsa be az órát, vagy válasszon ki egy előre beállított értéket a kijelzőn.
 5. Nyomja meg az ✓ elemet.
 6. Nyomja meg az ⏏ elemet.
 - ✓ A kijelző a kezdési időt mutatja. A készülék várakozik.
 - ✓ Amikor eléri a kezdési időt, a készülék működni kezd, és az időtartam letelik.
 - ✓ Ha az időtartam letelt, egy hangjelzés hallható. A kijelzőn megjelenik egy üzenet, mely szerint az üzem befejeződött.
 7. Ha az időtartam letelt, hajtsa végre a következő műveletek valamelyikét:
 - Igény szerint további beállításokat adhat meg, és újraindíthatja az üzemet.
 - Ha az étel elkészült, kapcsolja ki a készüléket a következővel: ⏏.

Késleltetett üzem "Elkészül:" módosítása

A jó sütési eredmény érdekében csak addig módosíthatja a beállított időpontot, amíg az üzem el nem indul és az időtartam le nem telik.

1. Nyomja meg a ^ gombot.
2. Nyomja meg a "Elkészül:" elemet.
3. Állítsa be a kívánt kikapcsolási időt.
4. Nyomja meg az ✓ elemet.

Késleltetett üzem "Elkészül:" megszakítása

1. Nyomja meg a ^ gombot.
2. "Elkészül:".
3. Állítsa vissza az időpontot a következővel: ⏏.
4. Nyomja meg a ↶ gombot.

12.4 Jelzőóra beállítása

A jelzőóra az üzemtől függetlenül működik. A jelzőórán legfeljebb 24 órás időtartamot állíthat be. A jelzőórának saját hangjelzése van, így Ön hallja, hogy a jelzőóra jelez vagy egy időtartam járt le.

1. Nyomja meg a(z) ⏏ elemet.
 - ✓ A perc kiválasztásra került.
2. A < és a > gomb segítségével állítsa be a percet, vagy válasszon ki egy előre beállított értéket a kijelzőn.
3. Az óra beállításához nyomja meg az óra elemet.
4. A < és a > gomb segítségével állítsa be az órát, vagy válasszon ki egy előre beállított értéket a kijelzőn.
5. A másodperc beállításához nyomja meg a másodperc elemet.
6. A < és a > gomb segítségével állítsa be a másodpercet, vagy válasszon ki egy előre beállított értéket a kijelzőn.
7. A jelzőóra indításához nyomja meg a kijelzőn a következőt: ⏏.
 - ✓ A jelzőóra elindul.
 - ✓ A jelzőóra akkor is látható marad a kijelzőn, ha a készülék ki van kapcsolva.
 - ✓ Ha bekapcsolta a készüléket, akkor a kijelzőn az aktuális üzem beállításai láthatók. A jelzőóra megjelenítéséhez nyomja meg a ⏏ gombot.
 - ✓ Ha a jelzőóra ideje letelt, egy hangjelzés hallható. A kijelzőn megjelenik egy üzenet, mely szerint a jelzőóra működése befejeződött.

Jelzőóra leállítás

Követelmény: Hangjelzés hallható.

- ▶ Nyomja meg az X elemet.
- ✓ A jelzőóra ezzel ki van kapcsolva.

Jelzőóra módosítása

A jelzőórát bármikor módosíthatja.

1. Nyomja meg az ⏏ elemet.
2. Nyomja meg az || elemet.
3. Állítsa be a jelzőórát.
4. Az ⏏ elemmel indítsa el a jelzőórát.

Jelzőóra megszakítása

A jelzőóra működését bármikor megszakíthatja.

1. Nyomja meg az ⏏ elemet.
2. Állítsa vissza a jelzőórát a következővel: ⏏.
3. Az X elemmel zárja be a jelzőórát.

13 Gyermekzár

Biztosítsa készülékét a gyermekzárral, hogy gyermekek ne kapcsolhassák be vagy ne módosíthassák a beállításokat véletlenül.

13.1 A gyermekzár bekapcsolása

1. Nyomja meg a(z) ⏏ gombot.
 2. Nyomja meg a(z) ⏏ gombot.
- ✓ A kezelőelemek zárolva vannak.

- ✓ Ha beállított jelzési időt, akkor az tovább fut. Amíg a gyermekzár aktív, a jelzési idő nem módosítható. A hangjelzések, pl. amelyek a jelzési idő letelte után hallható, egy tetszőleges gomb megnyomásával állíthatók le.

13.2 A gyermekzár kikapcsolása

1. Nyomja meg a ⏏ gombot.
 2. Tartsa lenyomva a "Feloldás" elemet kb. 4 másodpercig.
- ✓ A kezelőelemek feloldásra kerültek.

14 Alapbeállítások

Készülékének alapbeállításait a saját igényei szerint adhatja meg.

14.1 Az alapbeállítások áttekintése

Itt áttekintést talál az alapbeállításokról és a gyári beállításokról. Az alapbeállítások készüléke felszereltségétől függenek.

Az egyes alapbeállításokra vonatkozó további információk leolvashatók a kijelzőről.

Megjegyzések

- A nyelvet, a gombok hangjelzését, illetve a kijelző fényerejét érintő beállításmódosítások azonnal érvénybe lépnek. Az összes többi beállítás akkor lép érvénybe, ha menti azokat.
- Az alapbeállításokon végrehajtott módosításai egy ideig áramkimaradás után is megmaradnak.

| Alapvető beállítások | Kiválasztás |
|----------------------|--------------------------------|
| Nyelv | Lásd a készüléken lévő listát |
| Idő | Pontos idő 24 órás formátumban |
| Dátum | Dátum NN.HH.ÉÉÉÉ formátumban |

| Kijelző | Kiválasztás |
|---------------|--|
| Fényerő | Fokozatok 1-től 8-ig ¹ |
| Óra | <ul style="list-style-type: none"> ▪ Kijelzés (ez a beállítás növeli az energiafogyasztást) ▪ Be, időkorláttal¹ ▪ Nincs kijelzés |
| Óra kijelzése | <ul style="list-style-type: none"> ▪ Digitális + dátum ▪ Digitális¹ ▪ Analóg ▪ Analóg + dátum |
| Beigazítás | A kijelző vízszintes és függőleges beigazítása. |

¹ Gyári beállítás (a készüléktípustól függően eltérő lehet)

| Hang | Kiválasztás |
|------------------|--|
| Gomb hangjelzése | <ul style="list-style-type: none"> ▪ Be¹ ▪ Ki |
| Hangjelzés | <ul style="list-style-type: none"> ▪ Nagyon rövid ▪ Rövid időtartam ▪ Közepes időtartam¹ ▪ Hosszú időtartam |

¹ Gyári beállítás (a készüléktípustól függően eltérő lehet)

| Készülék beállítások | Kiválasztás |
|--|--|
| Világítás | <ul style="list-style-type: none"> ▪ Be¹ ▪ Ki |
| Mikrohullám teljesítmény előbeállítása | <ul style="list-style-type: none"> ▪ 90 W ▪ 180 W ▪ 360 W ▪ 600 W ▪ Boost |

¹ Gyári beállítás (a készüléktípustól függően eltérő lehet)

| Személyre szabás | Kiválasztás |
|-----------------------|--|
| Márkalógó | <ul style="list-style-type: none"> ▪ Kijelzés¹ ▪ Nincs kijelzés |
| Bekapcsolás után üzem | <ul style="list-style-type: none"> ▪ Főmenü¹ ▪ Mikrohullám ▪ Grill ▪ Ételek |
| Eltelt sütési idő | <ul style="list-style-type: none"> ▪ Kijelzés¹ ▪ Nincs kijelzés |
| Gyerekszár | <ul style="list-style-type: none"> ▪ Elérhető¹ ▪ Kikapcsolva |

¹ Gyári beállítás (a készüléktípustól függően eltérő lehet)

| Gyári beállítások | Kiválasztás |
|-------------------|--|
| Gyári beállítások | <ul style="list-style-type: none"> ▪ Megszakítás ▪ Átvétel |

| Bemutató mód | Kiválasztás |
|--------------|---|
| Bemutató mód | <ul style="list-style-type: none"> ▪ Bemutatóval (angol nyelvű) ▪ Bemutatóval (német nyelvű) ▪ Bemutató nélkül ▪ Bemutató mód <p>Csak a visszaállítást (reset) vagy az első üzembe helyezést követő 5 percen belül jelenik meg.</p> |

| Információ | Kiválasztás |
|----------------|----------------------------|
| Készülékadatok | "Készülékadatok" kijelzése |

14.2 Alapbeállítások módosítása

Követelmény: A készülék be van kapcsolva.

1. Nyomja meg a "Alapbeállítások" elemet.
2. Nyomja meg a kívánt alapbeállítást.
3. A kijelzőn módosítsa a kívánt beállításokat.
4. A ↵ megnyomásával visszatérhet az áttekintéshez vagy a főmenübe.

14.3 A pontos idő módosítása

Követelmény: A készülék be van kapcsolva.

1. Nyomja meg a(z) "Alapbeállítások" elemet.
2. Nyomja meg az "Idő" alapbeállítást.

3. A < és a > gomb segítségével állítsa be az órát, vagy válasszon ki egy előre beállított értéket a kijelzőn.
4. A perc beállításához nyomja meg a perc elemet.
5. A < és a > gomb segítségével állítsa be a percet, vagy válasszon ki egy előre beállított értéket a kijelzőn.

6. Nyomja meg az ✓ elemet.
7. A ↶ megnyomásával visszatérhet az áttekintéshez vagy a főmenübe.

15 EasyClean

A tisztítási segéd a sütőtér átmeneti tisztításának gyors alternatívája. A tisztítási segéd mosogatószeres víz párologtatásával fellazítja a szennyeződések. A szennyeződések ezután könnyebben eltávolíthatók.

15.1 A tisztítási segéd beállítása

Követelmény: A készülék be van kapcsolva.

1. Nyomja meg a "Tisztítás" elemet.
2. Nyomja meg a "EasyClean" elemet.
3. Kövesse a kijelzőn megjelenő utasításokat.
4. Nyomja meg a "Megerősítés" elemet.
5. Indítsa el a következővel: ▷||.
- ✓ Az időtartam leteltével hangjelzés szólal meg.
6. Kövesse a kijelzőn megjelenő utasításokat.

16 Tisztítás és ápolás

Annak érdekében, hogy készüléke hosszú ideig működőképes maradjon, tisztítsa és ápolja gondosan.

16.1 Tisztítószer

Csak megfelelő tisztítószereket használjon.

⚠ FIGYELMEZTETÉS – Áramütés veszélye!

A behatoló nedvesség áramütést okozhat.

- ▶ A készülék tisztításához ne használjon magasnyomású vagy gőzsugaras tisztítógépet.

FIGYELEM!

A nem megfelelő tisztítószer károsítja a készülék felületét.

- ▶ Ne használjon karcoló vagy súroló tisztítószereket.
- ▶ Ne használjon magas alkoholtartalmú tisztítószert.
- ▶ Ne használjon kemény súrolópárnát vagy tisztítószivacsot.
- ▶ Ne használjon speciális tisztítót a melegen tisztításához.
- ▶ Csak akkor használjon üvegtisztítót, üvegaparót vagy nemesacél-ápolószert, ha ezeket a tisztítási útmutató megfelelő része ajánlja.

Az új szivacskezdőkben lévő só károsíthatja a felületet.

- ▶ Az új szivacskezdőket használat előtt alaposan mossa ki.

Az egyes tisztítási útmutatóból megtudhatja, hogy mely tisztítószer alkalmas az egyes felületekhez és részekhez.

16.2 A készülék tisztítása

A készüléket a megadott módon tisztítsa, hogy a különböző részek és felületek ne károsodjanak a hibás tisztítás vagy a nem megfelelő tisztítószer miatt.

⚠ FIGYELMEZTETÉS – Égési sérülések veszélye!

Használat során a készülék felforrósodik (a megérinthető részei is).

- ▶ A készülék használata során legyen elővigyázatos és ne érintse meg annak fűtőelemeit.
- ▶ A 8 év alatti gyermekeket tartsa távol a készüléktől.

⚠ FIGYELMEZTETÉS – Tűzveszély!

Az oldott ételmaradék, zsír és sült zsír lángra lobbanhat.

- ▶ Üzembe helyezés előtt távolítsa el a sütőtérből, a fűtőelemekről és a tartozékokról a nagyobb szennyeződések.

⚠ FIGYELMEZTETÉS – Sérülésveszély!

A készülék ajtajának összekarcolt üvege elpattanhat.

- ▶ A készülékajtó üvegének tisztításához ne használjon éles vagy dörzsölő hatású tisztítót vagy éles fémből készült kaparót, mert ezek megkarcolhatják a felületet.

1. Vegye figyelembe a tisztítószerekre vonatkozó útmutatást.
2. Vegye figyelembe a készülék alkatrészeinek és felületeinek tisztítására vonatkozó útmutatást.
3. Ha nincs más megadva:
 - A készülék alkatrészeit forró mosogatószeres vízzel és mosogatóruhával tisztítsa.
 - Puha törőruhával törölje szárazra.

16.3 Sütőtér tisztítása

FIGYELEM!

A szakszerűtlen tisztítás károsíthatja a sütőteret.

- ▶ Ne használjon sütőtisztító sprayt, más maró hatású sütőtisztítót vagy súrolószert.

1. Vegye figyelembe a tisztítószerekre vonatkozó útmutatást.
2. Forró mosogatószeres vízzel vagy ecetes vízzel tisztítsa.
3. Erős szennyeződés esetén használjon rozsdamentes acélfelületekre alkalmas sütőtisztítót.

A sütőtisztítót csak hideg sütőtérben használja.

Tipp: A kellemetlen szagok ellen egy csésze vízbe tegyen néhány csepp citromlevet, majd 1–2 percig hevítse maximális mikrohullám-teljesítményen. Helyezzen mindig egy kanalat az edénybe a késleltetett forrás elkerülése érdekében.

4. Puha ruhával törölje ki a sütőteret.
5. Az ajtót kinyitva hagyja kiszáradni a sütőteret.

16.4 Öntisztító felületek regenerálása a sütőtérben

A sütőtér teteje öntisztuló. Az öntisztuló felületek magas porozitású, matt kerámiával vannak bevonva, és durva felülettel rendelkeznek. A grill funkció működése közben az öntisztuló felületeken megtapadnak a sütés vagy grillezés során keletkező zsírföccsenések, és lebontják a zsírmaradványokat. Ha főként a mikrohullám funkciót használja, rendszeres időközönként indítsa el a grill funkciót a sütőtér tetejének megtisztítása érdekében.

FIGYELEM!

Az öntisztító felületeken használt sütőtisztító károsítja a felületeket.

- ▶ Ne használjon sütőtisztítót az öntisztuló felületen. Ha mégis sütőtisztító kerül ezekre a felületekre, azonnal itassa fel vízzel és egy nedvszívó kendővel. Ne dörzsölje, és ne használjon maró hatású tisztítószeret.

Követelmények

- A sütőtér üres.
 - A készülék be van kapcsolva.
1. Nyomja meg a "Grill, nagy felület" elemet.
 2. Nyomja meg a "Szint" elemet.
 3. Válassza ki a legmagasabb grillfokozatot.
 4. Nyomja meg az ✓ elemet.
 5. Nyomja meg a "Sütési idő" elemet.
 6. Állítsa be a kívánt időtartamot.
A tisztításhoz szükséges idő a zsírmaradványok mennyiségétől függ. Kezdje 20 perces időtartammal.
 7. Nyomja meg az ✓ elemet.
 8. A ▶ gombbal indítsa el az üzemmódot.
– Szellőztesse ki a helyiséget, amíg a készülék felűt.
 - ✓ Működés közben füst keletkezhet. Ez normális, és megszűnik.
 - ✓ Az időtartam leteltével hangjelzés szólal meg.
 9. Ha az időtartam végén még mindig látható füstképződés, hosszabbítsa meg az időtartamot.

16.5 A tartozékok tisztítása

1. Vegye figyelembe a tisztítószerre vonatkozó útmutatást.
2. Az odaégett ételmaradványokat forró mosogatószeres vízzel és mosogatóruhával lazítsa fel.
3. A tartozékokat alaposan tisztítsa meg forró mosogatószeres vízzel és mosogatóruhával vagy kefével.
4. A rostélyt nemesacél-tisztítószerrel vagy mosogatógépjében tisztítsa.
Erős szennyeződésnél használjon nemesacél spirált vagy sütőtisztító szert.
5. Puha törlőruhával törölje szárazra.

16.6 Ajtólapok tisztítása

FIGYELEM!

A szakszerűtlen tisztítás károsíthatja az ajtó üveglapját.

- ▶ Ne használjon üvegekparót.
1. Vegye figyelembe a tisztítószerre vonatkozó útmutatást.
 2. Az ajtólapokat üvegtisztító szerrel és puha kendővel tisztítsa meg.
Megjegyzés: Az ajtólapokon lévő, fénytörésre emlékeztető árnyékok a sütőtér világításának fényreflexei.
 3. Puha törlőruhával törölje szárazra.

16.7 Ajtótomítás tisztítása

FIGYELEM!

A szakszerűtlen tisztítás károsíthatja az ajtótomítást.

- ▶ Ne használjon fém- vagy üvegekparót a tisztításhoz.
 - ▶ Ne használjon súroló tisztítószeret.
1. Vegye figyelembe a tisztítószerre vonatkozó útmutatást.
 2. Forró mosogatószeres vízzel és puha mosogatóruhával tisztítsa az ajtótomítást.
 3. Puha törlőruhával törölje szárazra.

16.8 A készülék elülső oldalának tisztítása

FIGYELEM!

A szakszerűtlen tisztítás károsíthatja a készülék előlapját.

- ▶ Ne használjon üvegtisztítót, fém- vagy üvegekparót a tisztításhoz.
 - ▶ Azonnal távolítsa el a vízkő-, zsír-, keményítő- vagy tojásfehérje-foltokat a nemesacél előlapról a korrózió elkerülése érdekében.
 - ▶ Nemesacél felületeknél használjon speciális, meleg felületekhez alkalmas nemesacél-ápolószeret.
1. Vegye figyelembe a tisztítószerre vonatkozó útmutatást.
 2. A készülék elülső oldalát forró mosogatószeres vízzel és mosogatóruhával tisztítsa.
Megjegyzés: A készülék elején előforduló enyhe színeltéréseket különböző anyagok, pl. üveg, műanyag vagy fém felhasználása eredményezi.
 3. A nemesacél-ápolószeret leheletvékonyan vigye fel egy puha kendővel.
A vevőszolgálatnál vagy a szakkereskedésekben szerezhet be speciális nemesacél-ápolószeret.
 4. Puha törlőruhával törölje szárazra.

16.9 A kezelőfelület tisztítása

FIGYELEM!

A szakszerűtlen tisztítás károsíthatja a kezelőfelületet.

- ▶ A kezelőmezőt soha ne törölje le vízzel.
1. Vegye figyelembe a tisztítószerre vonatkozó útmutatást.
 2. A kezelőmezőt mikroszálas törlőkendővel vagy puha, nedves ronggyal tisztítsa.
 3. Puha törlőruhával törölje szárazra.

17 Zavarok elhárítása

A készüléken fellépő kisebb zavarokat saját maga is elháríthatja. Tanulmányozza a zavarelhárításról szóló információkat, mielőtt a vevőszolgálathoz fordulna. Ily módon elkerüli a felesleges költségeket.

⚠ FIGYELMEZTETÉS – Sérülésveszély!

A szakszerűtlen javítás veszélyes.

- ▶ A készüléket csak szakképzett személyek javíthatják.
- ▶ Ha a készülék meghibásodott, hívja a vevőszolgálatot.
→ "Vevőszolgálat", Oldal 21

⚠ FIGYELMEZTETÉS – Áramütés veszélye!

A szakszerűtlen javítás veszélyes.

- ▶ A készüléket csak szakképzett személyek javíthatják.
- ▶ A készülék javításához csak eredeti pótalkatrészeket szabad használni.
- ▶ Ha a készülék hálózati csatlakozóvezetéke megsérül, akkor azt a veszélyek elkerülése érdekében csak a gyártó, a gyártó vevőszolgálata vagy egy hasonlóan képzett személy cserélheti ki.

17.1 Működési zavarok

| Hiba | Ok és hibaelhárítás |
|---|---|
| A készülék nem működik. | <p>A hálózati csatlakozóvezeték csatlakozódugója nincs bedugva.</p> <ul style="list-style-type: none"> ▶ Csatlakoztassa a készüléket a villamos hálózatra. <p>A biztosítékszekrényben kioldott a biztosíték.</p> <ul style="list-style-type: none"> ▶ Ellenőrizze a biztosítót a biztosítódobozban. <p>Az áramellátás kimaradt.</p> <ul style="list-style-type: none"> ▶ Ellenőrizze, hogy a helyiség világítása vagy a helyiségben lévő más készülékek működnek-e. <p>Működési zavar</p> <ol style="list-style-type: none"> 1. Kapcsolja ki a biztosítékot a biztosítékszekrényben. 2. Kb. 10 másodperc múlva ismét kapcsolja be a biztosítékot. ✓ Ha egyszeri zavarról volt szó, az üzenet eltűnik. 3. Ha az üzenet újra megjelenik, hívja a vevőszolgálatot. A telefonhívás során adja meg a pontos hibaüzenetet. → "Vevőszolgálat", Oldal 21 |
| A mikrohullámú sütő nem működik. | <p>Az ajtó nincs egészen becsukva.</p> <ul style="list-style-type: none"> ▶ Ellenőrizze, nem ragadt-e ételmaradék, vagy valamilyen idegen test az ajtóba. |
| Az ételek nem melegszenek fel. | <p>A Bemutató mód be van kapcsolva az alapbeállításoknál.</p> <ol style="list-style-type: none"> 1. Válassza le a készüléket az elektromos hálózatról úgy, hogy rövid időre kikapcsolja a biztosítékot a biztosítékszekrényben. 2. Kapcsolja ki a bemutató üzemmódot 5 percen belül az alapbeállításokban. → Oldal 17 |
| A sütőtér világítása nem működik. | <p>Különböző okok lehetségesek.</p> <ul style="list-style-type: none"> ▶ A → "Vevőszolgálat", Oldal 21 hívása szükséges. |
| A mikrohullámú üzemmód megszakad. | <p>Működési zavar</p> <ol style="list-style-type: none"> 1. Állítsa vissza a készüléket. <ul style="list-style-type: none"> - Tartsa legalább 10 másodpercig lenyomva a ☺ gombot, - vagy kapcsolja ki a biztosítékot a biztosítékszekrényben. Kb. 10 másodperc múlva ismét kapcsolja be a biztosítékot. ✓ Ha egyszeri zavarról volt szó, az üzenet eltűnik. 2. Ha az üzenet újra megjelenik, hívja a vevőszolgálatot. A telefonhívás során adja meg a pontos hibaüzenetet. → "Vevőszolgálat", Oldal 21 |
| Az ételek lassabban melegszenek fel, mint korábban. | <p>Túl kicsi mikrohullám-teljesítményt állított be.</p> <ul style="list-style-type: none"> ▶ Állítson be magasabb mikrohullám-teljesítményt. <p>A szokásosnál nagyobb mennyiséget tett a készülékbe.</p> <ul style="list-style-type: none"> ▶ Hosszabb időtartamot állítson be. Kétszeres mennyiséghez kétszeres időre van szükség. <p>Az ételek hidegebbek voltak a szokásosnál.</p> <ul style="list-style-type: none"> ▶ Ételkészítés közben fordítsa vagy keverje meg az ételt. |

| Hiba | Ok és hibaelhárítás |
|--|--|
| Ha a készülék kikapcsolt állapotban van, a kijelzőn nem jelenik meg az idő | A kijelző rövid idő után kikapcsol. Nincs tennivaló. |

17.2 Útmutatások a kijelzőn

| Hiba | Ok és hibaelhárítás |
|--|---|
| A kijelzőn megjelenik egy "D" vagy "E" kezdetű üzenet. | Működési zavar <ol style="list-style-type: none"> Állítsa vissza a készüléket. <ul style="list-style-type: none"> Tartsa legalább 6 másodpercig lenyomva a  gombot, vagy kapcsolja ki a biztosítékot a biztosítékszekrényben. Kb. 10 másodperc múlva ismét kapcsolja be a biztosítékot. ✓ Ha egyszeri zavarról volt szó, az üzenet eltűnik. Ha az üzenet újra megjelenik, hívja a vevőszolgálatot. A telefonhívás során adja meg a pontos hibaüzenetet. <ul style="list-style-type: none"> → "Vevőszolgálat", Oldal 21 |

18 Ártalmatlanítás

18.1 A régi készülék ártalmatlanítása

A környezetkímélő ártalmatlanításnak köszönhetően az értékes nyersanyagok újra felhasználhatók.

- ▶ Környezetkímélő módon ártalmatlanítsa a készüléket.
Az aktuális ártalmatlanítási lehetőségekről a szakkereskedőnél, ill. a települési közigazgatásnál vagy önkormányzatnál tájékozódhat.



Ez a készülék az elhasznált villamosági és elektronikai készülékekről szóló 2012/19/EU irányelvnek megfelelő jelölést kapott.

Ez az irányelv a már nem használt készülékek visszavételének és hasznosításának EU-szerte érvényes kereteit határozza meg.

19 Vevőszolgálat

Az Ön országában érvényes garanciaidőről és garanciális feltételekről vevőszolgálatunktól, kereskedőjétől vagy weboldalunkról szerezhet részletes információkat.

Ha a vevőszolgálathoz fordul, tartsa kéznél készüléke termékszámát (E-Nr.) és gyártási számát (FD).

A vevőszolgálat elérhetőségét megtalálja a vevőszolgálatok mellékelt jegyzékében vagy a weboldalunkon.

Ez a termék D energiahatékonysági osztályú fényforrásokat tartalmaz. A fényforrások cserealkatrészként rendelkezésre állnak, és csak megfelelően képzett szakemberrel cserélheti ki őket.

19.1 Termékszám (E-Nr.) és gyártási szám (FD)

A termékszámot (E-Nr.) és a gyártási számot (FD) a készülék típusabláján találja.

A számokat tartalmazó adattáblát akkor látja, ha kinyitja a készülék ajtaját.

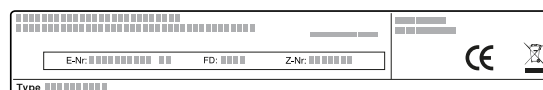

Készüléke adatait és a vevőszolgálat telefonszámát gyorsan megtalálja, ha feljegyzi magának az adatokat.

20 Így sikerülni fog

A különböző ételekhez itt megtalálja a megfelelő beállításokat, illetve a legalkalmasabb tartozékokat és edényeket. Az ajánlásokat az Ön készülékére optimalizáltuk.

20.1 Így járjon el

Itt megtudhatja, hogyan haladhat lépésről lépésre a beállítási javaslatok ideális használata érdekében. Számos ételhez kap adatokat információkkal és tippekkel, hogy a készüléket hogyan használhatja és állíthatja be ideálisan.

hu Így sikerülni fog

Tipp

Elkészítési javaslatok

- A beállítási javaslatok mindig hideg és üres sütőtérre vonatkoznak.
- Az áttekintésekben megadott értékek irányértéknek tekintendők. Ezek az élelmiszerek minőségétől és állagától függenek.

⚠ FIGYELMEZTETÉS – Égési sérülések veszélye!

A kemény héjú vagy bőrös élelmiszerek a felmelegítés alatt, de még utána is robbanásszerűen szétpukkadhatnak.

- ▶ Soha ne főzzön tojást héjában vagy ne melegítsen keménytojást héjában.
- ▶ Ne főzzön héjas állatokat és rákot.
- ▶ Tükörtojás vagy buggyantott tojás készítésekor előbb szűrje ki a tojássárgáját.
- ▶ A kemény héjú vagy bőrös élelmiszerek esetében, mint pl. alma, paradicsom, burgonya vagy virsli, a héj megrepedhet. Ezért melegítés előtt szűrje ki a héjat vagy a bőrt.

FIGYELEM!

A savtartalmú élelmiszerek károsíthatják a grillrácsot

- ▶ Savtartalmú élelmiszert, pl. gyümölcsöt vagy savtartalmú páccal ízesített sütnivalót ne helyezzen közvetlenül a rácsra.

Megjegyzés: Megjegyzés nikkelallergiások részére

A legritkább esetekben csekély mennyiségű nikkel belekerülhet az élelmiszerbe.

1. Használat előtt vegyen ki a sütőtérből minden olyan edényt, amelyre nincs szükség.
2. Válasszon egy tetszőleges ételt a beállítási javaslatok közül.
3. Helyezze az ételt egy megfelelő edénybe.
4. Helyezze az edényt a sütőtér aljának közepére. Így a mikrohullámok az ételeket minden oldalról érik.
5. A készüléket a beállítási javaslatoknak megfelelően állítsa be. Először rövidebb időtartamot állítson be. Szükség esetén hosszabbítsa meg az időtartamot.
6. Mindig használjon edényfogót, amikor a forró edényt kiveszi a sütőtérből.

20.2 Felolvasztás, felmelegítés és párolás mikrohullámmal

Beállítási javaslatok mikrohullámmal történő felolvasztáshoz, felmelegítéshez és pároláshoz.

Az időtartam az edénytől, illetve az élelmiszer hőmérsékletétől, minőségétől és mennyiségétől függ. Ezért tartományokat adtunk meg a táblázatokban. Először próbálja meg az alacsonyabb értékkel, és ha szükséges, a következő alkalommal állítson be magasabb értéket. Ha a táblázatokban megadottaktól eltérő mennyiségeket használ, tartsa magát a következő tapasztalati szabályhoz: dupla mennyiség = csaknem dupla idő, fele mennyiség = fele idő.

Felolvasztás mikrohullámmal

Megjegyzés:

Elkészítési javaslatok

- Laposan fagyassza le az ételeket.
- Nyitott, mikrohullámú sütőhöz megfelelő edényt használjon.
- Tegye az edényt a sütőtér aljára.
- Az ételt időközben 2-3-szor fordítsa meg vagy keverje meg. Forgatásnál a kiolvadó folyadékot távolítsa el.
- Hús és szárnyas felolvasztásakor folyadék keletkezik. Megfordításkor távolítsa el a felolvasztás folyamán keletkezett folyadékot. Ezt a folyadékot semmiképpen sem szabad felhasználni, és ügyeljen arra, hogy ne érintkezzen más élelmiszerekkel.
- A már kiolvadt darált húst forgatás után vegye ki.
- Forgatásnál a kiolvasztott részeket válassza szét egymástól.
- A felolvadt ételt még 10-30 percig hagyja pihenni a kikapcsolt készülékben, hogy a hőmérséklet kiegyenlítődjön.

| Ételfélek | Súly | Mikrohullámú teljesítmény | Időtartam |
|--|--------|---------------------------|------------------------------|
| Hús egészben, csonttal és anélkül ¹ | 800 g | 1. 180 W 2. 90 W | 1. 15 perc 2. 10 perc |
| Hús egészben, csonttal és anélkül ¹ | 1000 g | 1. 180 W 2. 90 W | 1. 15 perc 2. 10-15 perc |
| Hús egészben, csonttal és anélkül ¹ | 1500 g | 1. 180 W 2. 90 W | 1. 20 perc 2. 10-15 perc |
| Hús darabolva vagy szeletekben ^{1,2} | 200 g | 1. 180 W 2. 90 W | 1. 5 perc 2. 2-5 perc |
| Hús darabolva vagy szeletekben ^{1,2} | 500 g | 1. 180 W 2. 90 W | 1. 8-10 perc 2. 8-10 perc |

¹ Fordítsa meg többször az ételt.

² Forgatásnál a kiolvasztott részeket válassza el egymástól.

³ Közben óvatosan keverje meg az ételt.

⁴ A csomagolást teljesen távolítsa el.

⁵ Csak máz, tejszín, zselatin vagy krém nélküli süteményeket olvasszon ki.

⁶ Válassza el egymástól a süteménydarabokat.

| Ételfélék | Súly | Mikrohullámú teljesítmény | Időtartam |
|--|--------|---------------------------|-----------------------------|
| Hús darabolva vagy szeletekben ^{1,2} | 800 g | 1. 180 W 2. 90 W | 1. 10 perc 2. 10-12 perc |
| Darált hús, vegyesen ^{1,2} | 200 g | 90 W | 10-12 perc |
| Darált hús, vegyesen ^{1,2} | 500 g | 1. 180 W 2. 90 W | 1. 5 perc 2. 10-15 perc |
| Darált hús, vegyesen ^{1,2} | 1000 g | 1. 180 W 2. 90 W | 1. 15 perc 2. 15-20 perc |
| Szárnyas vagy darabolt szárnyas ^{1,2} | 600 g | 1. 180 W 2. 90 W | 1. 8 perc 2. 10-12 perc |
| Szárnyas vagy darabolt szárnyas ^{1,2} | 1200 g | 1. 180 W 2. 90 W | 1. 15 perc 2. 15-20 perc |
| Halfilé, halkotlett vagy halszeletek ^{1,2} | 400 g | 1. 180 W 2. 90 W | 1. 5 perc 2. 10-12 perc |
| Hal egészben ¹ | 300 g | 1. 180 W 2. 90 W | 1. 3 perc 2. 10-15 perc |
| Hal egészben ¹ | 600 g | 1. 180 W 2. 90 W | 1. 5 perc 2. 10-15 perc |
| Zöldség, pl. borsó ³ | 300 g | 180 W | 10-12 perc |
| Gyümölcs, pl. málna ³ | 300 g | 180 W | 7-9 perc |
| Gyümölcs, pl. málna ³ | 500 g | 1. 180 W 2. 90 W | 1. 5 perc 2. 8-10 perc |
| Vaj felolvasztása ⁴ | 125 g | 1. 180 W 2. 90 W | 1. 1 perc 2. 1-2 perc |
| Vaj felolvasztása ⁴ | 250 g | 1. 180 W 2. 90 W | 1. 1 perc 2. 2-3 perc |
| Egész kenyér ¹ | 500 g | 180 W | 8-10 perc |
| Egész kenyér ¹ | 1000 g | 1. 180 W 2. 90 W | 1. 10 perc 2. 10-20 perc |
| Sütemény, száraz, pl. kevert tésztából készült sütemény ^{5,6} | 500 g | 90 W | 10-12 perc |
| Sütemény, száraz, pl. kevert tésztából készült sütemény ^{5,6} | 750 g | 1. 180 W 2. 90 W | 1. 5 perc 2. 5-10 perc |
| Sütemény, lédús, pl. gyümölcsös sütemény, túrós lepény ⁵ | 500 g | 1. 180 W 2. 90 W | 1. 5 perc 2. 5-10 perc |
| Sütemény, lédús, pl. gyümölcsös sütemény, túrós lepény ⁵ | 750 g | 1. 180 W 2. 90 W | 1. 7 perc 2. 10-12 perc |

¹ Fordítsa meg többször az ételt.

² Forgatásnál a kiolvasztott részeket válassza el egymástól.

³ Közben óvatosan keverje meg az ételt.

⁴ A csomagolást teljesen távolítsa el.

⁵ Csak máz, tejszín, zselatin vagy krém nélküli süteményeket olvasszon ki.

⁶ Válassza el egymástól a süteménydarabokat.

Mélyhűtött ételek melegítése vagy főzése mikrohullámmal

Vegye figyelembe a beállítási javaslatokat ételek mikrohullámmal történő felmelegítéséhez.

Megjegyzés:

Elkészítési javaslatok

- Zárt, mikrohullámú sütőhöz megfelelő edényt használjon. Egy tányérral vagy mikrohullámú sütőben használható fedéllel is letakarhatja. Vegye ki a készítelt a csomagolásból.
- Az ételeket laposan terítse el az edényben. A lapos ételek gyorsabban párolódnak, mint a magasabbak.
- Tegye az edényt a sütőtér aljára.
- Az ételek hőt adnak le az edénynek. Az edény nagyon forró lehet. Használjon edényfogót.
- Az ételt közben többször keverje vagy fordítsa meg.

hu Így sikerülni fog

- Az ételeket főzés után pihentesse 2–5^opercig.
- Az ételek saját íze messzemenően megmarad. Csak enyhén sózzon és fűszerezzen.
- Vegye ki a lasagnét a csomagolásból, és helyezze egy mikrohullámú sütőben használható edénybe.
- A legjobb, ha fagyasztott, legfeljebb kb 3 cm-es pizzát használ.
- A legjobb eredmények elérése érdekében azt javasoljuk, hogy az élelmiszereket vagy készételeket 600 watton melegítse. Ha a csomagoláson nagyobb mikrohullám-teljesítmény szerepel, állítson be hosszabb időtartamot.

| Ételfélék | Súly | Mikrohullámú teljesítmény | Időtartam |
|---|-----------|---------------------------|------------|
| Menü, egytálétel, készétel (2-3 összetevővel) | 300-400 g | 600 W | 10-11 perc |
| leves | 400 g | 600 W | 8-12 perc |
| Egytálételek | 500 g | 600 W | 10-12 perc |
| Hússzeletek vagy húsdarabok mártásban, pl. pörkölt | 500 g | 600 W | 12-15 perc |
| Hal, pl. filé ¹ | 400 g | 600 W | 10-15 perc |
| Felfújtak, pl. lasagne, cannelloni (kb. 3 cm magas) | 450 g | 600 W | 12-15 perc |
| Köreték, pl. rizs, tészta ¹ | 250 g | 600 W | 6-7 perc |
| Köreték, pl. rizs, tészta ¹ | 500 g | 600 W | 8-12 perc |
| Zöldség, pl. borsó, brokkoli, répa ¹ | 300 g | 600 W | 8-10 perc |
| Zöldség, pl. borsó, brokkoli, répa ¹ | 600 g | 600 W | 12-16 perc |
| Spenótkrém ² | 450 g | 600 W | 12-14 perc |

¹ Adjon az ételhez kevés folyadékot.

² Víz hozzáadása nélkül főzze az ételt.

Tippek a következő felolvasztáshoz, felmelegítéshez és pároláshoz mikrohullámmal

Tartsa szem előtt ezeket a tippeket jó felolvasztási, felmelegítési és párolási eredményekhez mikrohullámmal.

| Helyzet | Tipp |
|--------------------------------|---|
| Az étel túl szárazra sikerült. | <ul style="list-style-type: none"> ▪ Válasszon rövidebb időtartamot vagy alacsonyabb mikrohullám-teljesítményt. ▪ Fedje le az ételt és adjon hozzá több folyadékot. |

| Helyzet | Tipp |
|--|---|
| Az étel az idő lejártakor még nem olvadt fel, nem melegedett át vagy nem készült el. | Válasszon hosszabb időtartamot. A nagyobb mennyiségekhez és magasabb ételekhez hosszabb idő szükséges. |
| Az étel az idő lejártakor belül még nem készült el, kívül viszont már túlmelegedett. | <ul style="list-style-type: none"> ▪ Közben keverje meg. ▪ Válasszon alacsonyabb mikrohullám-teljesítményt és hosszabb időtartamot. |
| Felolvasztás után a szárnyas vagy a hús belül még nem olvadt ki, kívül viszont elkezdett főni. | <ul style="list-style-type: none"> ▪ Válasszon alacsonyabb mikrohullám-teljesítményt. ▪ A nagy darabokat többször fordítsa meg. |

20.3 Felmelegítés

Készüléke alkalmas ételek melegítésére.

Felmelegítés mikrohullámmal

Vegye figyelembe a beállítási javaslatokat ételek mikrohullámmal történő felmelegítéséhez.

⚠ FIGYELMEZTETÉS – Forrázásveszély!

Folyadékok felforralásakor előfordulhat a késleltetett forrás. Ez azt jelenti, hogy a folyadék a jellegzetes gőzbuborékok megjelenése nélkül éri el a forrási hőmérsékletet. Legyen elővigyázatos már az edény kismértékű megmozdulása esetén is. A forró folyadék hirtelen kifuthat vagy kifröccsenhet.

- ▶ Melegítéskor mindig tegyen egy kanalat az edénybe. Így elkerülhető a késleltetett forrás.

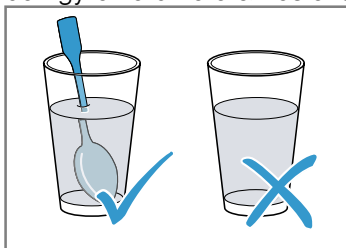
**FIGYELEM!**

Ha a sütőtér fala fémmel érintkezik, akkor szikrák keletkeznek, amelyek károsítják a készüléket vagy tönkreteszik az ajtó belső üvegét.

- ▶ Ügyeljen arra, hogy a fémtárgy – pl. egy kanál a pohárban – legalább 2 cm-re legyen a párolótér falától és az ajtó belső oldalától.

Megjegyzés:

Elkészítési javaslatok

- Zárt, mikrohullámú sütőhöz megfelelő edényt használjon. Egy tányérral vagy mikrohullámú sütőben használható fedéllel is letakarhatja. Vegye ki a kész ételt a csomagolásból.
- Tegye az edényt a sütőtér aljára.
- Az ételt közben többször keverje vagy fordítsa meg.
- Az ételeket főzés után pihentesse 2–5°percig.
- Az ételek hőt adnak le az edénynek. Az edény nagyon forró lehet. Használjon edényfogót.
- A legjobb eredmények elérése érdekében azt javasoljuk, hogy az élelmiszereket vagy készételeket 600 watton melegítse. Ha a csomagoláson nagyobb mikrohullám-teljesítmény szerepel, állítson be hosszabb időtartamot.

| Ételfélék | Súly | Mikrohullámú teljesítmény | Időtartam |
|--|-------------------|---------------------------|------------|
| Egytálétel melegítése, hűtött | 1 adag | 600 W | 4-7 perc |
| Italok ^{1, 2, 3} | 125 ml | Boost | 30-60 mp. |
| Italok ^{1, 2, 3} | 200 ml | Boost | 1-1,5 perc |
| Italok ^{1, 2, 3} | 500 ml | Boost | 3 perc |
| Bébiételek, pl. cumisüveg ^{4, 5, 3} | 50 ml | 600 W | kb. 20 mp. |
| Bébiételek, pl. cumisüveg ^{4, 5, 3} | 100 ml | 600 W | 40 mp. |
| Bébiételek, pl. cumisüveg ^{4, 5, 3} | 200 ml | 600 W | 50 mp. |
| Leves, 1 csésze ⁶ | csészénként 175 g | 600 W | 1-2 perc |
| Leves, 2 csésze ⁶ | csészénként 175 g | 600 W | 2-3 perc |
| Hús mártásban ⁷ | 500 g | 600 W | 5-6 perc |
| Egytálétel ⁶ | 400 g | 600 W | 5-6 perc |
| Egytálétel ⁶ | 800 g | 600 W | 7-8 perc |
| Zöldség, 1 adag ⁶ | 150 g | 600 W | 1,5-2 perc |
| Zöldség, 2 adag ⁶ | 300 g | 600 W | 3-4 perc |

¹ Tegyen egy kanalat az edénybe.

² Az alkoholtartalmú italokat nem szabad túlhevíteni.

³ Feltétlenül ellenőrizze a hőmérsékletet.

⁴ A bébiételt cumi vagy fedő nélkül melegítse.

⁵ Felmelegítés után mindig jól rázza össze az ételt.

⁶ Közben ellenőrizze az ételt.

⁷ Válassza el egymástól a hússzeleteket.

20.4 Főzés

Készüléke alkalmas ételek párolására.

Párolás mikrohullámmal**Megjegyzés:**

Elkészítési javaslatok

- Tegye az edényt a sütőtér aljára.

hu Így sikerülni fog

- Az ételeket laposan terítse el az edényben. A lapos ételek gyorsabban párolódnak, mint a magasabbak.
- Zárt, mikrohullámú sütőhöz megfelelő edényt használjon. Egy tányérral vagy mikrohullámú sütőben használható fedéllel is letakarhatja. Vegye ki a készítelt a csomagolásból.
- Az ételek saját íze messzemenően megmarad. Csak enyhén sózzon és fűszerezzen.
- Az ételeket főzés után pihentesse 2–5°percig.
- Az ételek hőt adnak le az edénynek. Az edény nagyon forró lehet. Használjon edényfogót.
- A legjobb eredmények elérése érdekében azt javasoljuk, hogy az élelmiszereket vagy készételeket 600 watton melegítse. Ha a csomagoláson nagyobb mikrohullám-teljesítmény szerepel, állítson be hosszabb időtartamot.

| Ételfélék | Súly | Mikrohullámú teljesítmény | Időtartam |
|---|--------|---------------------------|------------------------------|
| Egész csirke, friss, belsőségek nélkül ¹ | 1200 g | 600 W | 25–30 perc |
| Halfilé, friss ² | 400 g | 600 W | 6–10 perc |
| Zöldség, friss ^{3, 2, 4} | 250 g | 600 W | 7–8 perc |
| Zöldség, friss ^{3, 2, 4} | 500 g | 600 W | 10–12 perc |
| Burgonya ^{3, 2, 4} | 250 g | 600 W | 7–8 perc |
| Burgonya ^{3, 2, 4} | 500 g | 600 W | 10–12 perc |
| Burgonya ^{3, 2, 4} | 750 g | 600 W | 15–20 perc |
| Rizs ^{5, 4} | 125 g | 1. 600 W 2. 180 W | 1. 4–6 perc 1. 12–15 perc |
| Rizs ^{5, 4} | 250 g | 1. 600 W 2. 180 W | 1. 6–8 perc 1. 15–18 perc |
| Édességek, pl. puding (porból) ⁴ | 500 ml | 600 W | 5–8 perc |
| Gyümölcskompót ⁴ | 500 g | 600 W | 9–12 perc |

¹ A teljes idő 1/2-e után fordítsa meg az ételt.

² Adjon az ételhez kevés folyadékot.

³ Egyenlő nagyságú darabokra vágja.

⁴ Közben óvatosan keverje meg az ételt.

⁵ Kétszeres mennyiségű folyadékot adjon hozzá.

Puding pudingporból

⚠ FIGYELMEZTETÉS – Égési sérülések veszélye!

A forró ételek hőt adnak le. Az edény forró lehet.

► Az edényt vagy a tartozékokat mindig fogókesztyűvel vegye ki a sütőtérből.

1. A csomagoláson szereplő utasítások szerint keverjen össze egy csomag pudingport cukorral és egy kevés tejjel csomómentesen egy magas falú, mikrohullámhoz alkalmas edényben.

2. Adja hozzá a maradék tejet és keverje össze újra.

3. Helyezze be a tálát a sütőtérbe, és csukja be a készülék ajtaját.

4. A készüléket a beállítási javaslatoknak megfelelően állítsa be.

5. Először 3 perc elteltével keverje meg. Majd keverje meg percenként, amíg el nem éri a kívánt állagot. Az időtartam a tej hőmérsékletétől és a használt edénytől függ.

Mikrohullámmal készíthető popcorn

⚠ FIGYELMEZTETÉS – Égési sérülések veszélye!

Légmentesen lezárt élelmiszerek esetén a csomagolás szétdurranhat.

- ▶ Mindig ügyeljen a csomagoláson található utasításokra.
- ▶ Az ételt mindig edényfogóval vegye ki a sütőtérből.

FIGYELEM!

Amennyiben egymást követően többször, túl nagy mikrohullámú teljesítményt választva készít pattogatott kukoricát, az a sütőtér károsodását okozhatja.

- ▶ Két használat között hagyja a készüléket több percen keresztül lehűlni.
- ▶ Soha ne állítson be túl nagy mikrohullámú teljesítményt.

- ▶ Maximum 600 wattot használjon.
- ▶ A pattogatott kukorica zacskóját mindig helyezze üvegtányérra.

Megjegyzés:

Elkészítési javaslatok

- Tegye az edényt a sütőtér aljára.
- Lapos, hőálló üvegedényt használjon. Ne használjon porcelán- vagy mélytányért.
- Helyezze a popcorn tasakját a tálra a megjelölt oldalával lefelé.
- A mennyiségnek megfelelően állítsa be az időtartamot.
- Hogy a popcorn ne égjen oda, 1 perc és 30 másodperc elteltével rövid időre vegye ki a popcornos zacskót, és rázza össze. Vigyázat, a popcorn forró.

| Ételfélék | Súly | Mikrohullámú teljesítmény | Időtartam |
|--|-------------------|---------------------------|-----------|
| Mikrohullámmal készíthető popcorn ¹ | zacskónként 100 g | 600 W | 4-5 perc |

¹ A pattogatott kukorica zacskóját mindig helyezze üvegtányérra. Tartsa be a gyártó utasításait.

20.5 Grillezés

Azokat az ételeket grillezze, amelyeket ropogósan szeret.

Megjegyzés:

Elkészítési javaslatok

- Ne melegítse elő a készüléket.
- Azonos súlyú és vastagságú darabokat grillezen. Akkor egyenletesen pirulnak meg és szaftosak maradnak.
- A grilleznivalót helyezze közvetlenül a rostélyra. Emellett tolja be az üvegserpenyőt a rostély alá. A lecsepegő zsírt és szaftot felfogja.
- A grilleznivalót grillfogóval fordítsa meg. Ne szúrjon bele villával, mert különben kifolyik a lé és a hús kiszárad.
- A grilleznivalót csak grillezés után sózza meg. A só vizet von el a húsból.
- A sötét hús, pl. a marha gyorsabban megpirul, mint a világos hús, pl. borjú vagy sertés. A világos húsból vagy halból való grillszeletek felülete gyakran csak világosbarna, belül azonban puha és lédús.
- A grillfűtőttest mindig bekapcsol és kikapcsol. Ez normális. A gyakoriság a beállított grillfokozattól függ.
- Grillezés közben füst keletkezhet.

| Ételfélék | Mennyiség | Súly | Grillfokozat | Időtartam | Betolási magasság |
|--|-----------|-------------------|--------------|--|-------------------|
| Tarja steak, kb. 2 cm vastag | 3-4 darab | darabja kb. 120 g | 3 (erős) | 1. oldal: kb. 15 perc 2. oldal: kb. 5 perc | 3 |
| Grillkolbász | 4-6 darab | darabja kb. 100 g | 3 (erős) | 1. oldal: kb. 10-12 perc 2. oldal: kb. 10-12 perc | 3 |
| Halkotlett ¹ | 2-3 darab | darabja kb. 150 g | 3 (erős) | 1. oldal: kb. 10 perc 2. oldal: kb. 10 perc | 3 |
| Hal, egészben pl. pisztráng ¹ | 2-3 darab | darabja kb. 230 g | 3 (erős) | 1. oldal: kb. 15 perc 2. oldal: kb. 5 perc | 3 |

¹ A rostélyt előtte kenje meg olajjal.

hu Így sikerülni fog

| Ételfélék | Mennyiség | Súly | Grillfokozat | Időtartam | Betolási magasság |
|--------------------------|------------|------|--------------|--|-------------------|
| Toastkenyér (előpirítva) | 2-6 szelet | | 3 (erős) | 1. oldal: kb. 5 perc 2. oldal: kb. 1-2 perc | 3 |
| Melegszendvics készítése | 2-6 szelet | | 3 (erős) | feltétől függően: 5-10 perc | 3 |

¹ A rostélyt előtte kenje meg olajjal.

20.6 Grillezés mikrohullámmal kombinálva

A sütési idő lerövidítésére a grilt használhatja mikrohullámmal kombinálva is.

Grillezés mikrohullámmal kombinálva

Megjegyzés:

Elkészítési javaslatok

- Villával helyenként szurkálja meg a bőrt.
- Vegye ki a lasagnét a csomagolásból, és helyezze egy mikrohullámú sütőben használható edénybe.

| Ételfélék | Súly | Grillfokozat | Mikrohullámú teljesítmény | Időtartam | Betolási magasság |
|---|------------|--------------|---------------------------|-------------|-------------------|
| Sertéssült, pl. tartájából készült steak ¹ | kb. 750 g | 1 (gyenge) | 360 W | 35-40 perc | 1 |
| Fasírozott, max. 7 cm magas | kb. 750 g | 2 (közepes) | 360 W | kb. 25 perc | 1 |
| Csirke, fél ² | kb. 1200 g | 2 (közepes) | 360 W | 35-40 perc | 1 |
| Darabolt csirke, pl. negyed csirke ² | kb. 800 g | 2 (közepes) | 360 W | 25 perc | 2 |
| Kacsamell ² | kb. 800 g | 3 (erős) | 180 W | 25-30 perc | 2 |
| Rakott tészta (előfőzött összetevőkből) ³ | kb. 1000 g | 1 (gyenge) | 360 W | 22-25 perc | 2 |
| Lasagne, mélyhűtött (kb. 3 cm magas) | 350-450 g | 3 (erős) | 600 W | 12-15 perc | 1 |
| Lasagne, mélyhűtött (kb. 4-5 cm magas) | 600-1000 g | 1 (gyenge) | 600 W | 21-27 perc | 1 |
| Burgonyafelfújt (nyers burgonyából), max. 3 cm magas | kb. 1000 g | 2 (közepes) | 360 W | 20 perc | 1 |
| Hal, átsütött | kb. 500 g | 2 (közepes) | 360 W | 15 perc | 2 |
| Túrófelfújt, max. 5 cm magas | kb. 1000 g | 1 (gyenge) | 360 W | 25-30 perc | 1 |

¹ 15 perc elteltével fordítsa meg.

² Ne fordítsa meg az ételt.

³ Sajttal szórja meg az ételt.

20.7 Próbaételek

Ezeket az áttekintéseket a vizsgáló intézmények számára készítettük, hogy megkönnyítsük a készülék EN 60350-1:2013 ill. IEC 60350-1:2011, valamint az EN 60705:2012, IEC 60705:2010 szabvány szerinti ellenőrzését.

Párolás mikrohullámmal

| Étel | Mikrohullám-teljesítmény W-ban | Időtartam percben | Megjegyzés |
|--------------------------|--------------------------------|-------------------------------|--|
| Tojásos tej, 1000 g | 1. 600 W 2. 180 W | 1. 12-13 perc 2. 8-10 perc | Pyrexforma |
| Piskóta, 475 g | 600 W | 7-9 perc | Pyrexforma Ø 22 cm |
| Darált hús, 900 g | 600 W | 20-25 perc | Pyrexforma, Ø 28 cm hosszú |
| Készétel, hűtött, 1 adag | 600 W | 4-5 perc | Mikrohullámú sütőben használható fedél |

Felolvasztás mikrohullámmal

| Étel | Mikrohullám-teljesítmény W-ban | Időtartam percben | Megjegyzés |
|------------|--------------------------------|-----------------------------|--------------------|
| Hús, 500 g | 1. 180 W 2. 90 W | 1. 7-8 perc 2. 7-10 perc | Pyrexforma Ø 24 cm |

Főzés mikrohullámmal és grillel

| Étel | Mikrohullám-teljesítmény W-ban | Időtartam percben | Megjegyzés |
|-------------------------|--------------------------------|-------------------|---------------------------|
| Burgonyafelfújt, 1100 g | 360 W + 2. grillfokozat | 20-30 perc | Kerek pyrexforma, Ø 22 cm |
| Sütemények | - | | Nem ajánlott |

21 Szerelési útmutató



21.1 A csomag tartalma

Kicsomagolás után ellenőrizze az összes alkatrészt szállítási károk tekintetében, valamint a szállítmány teljességét.

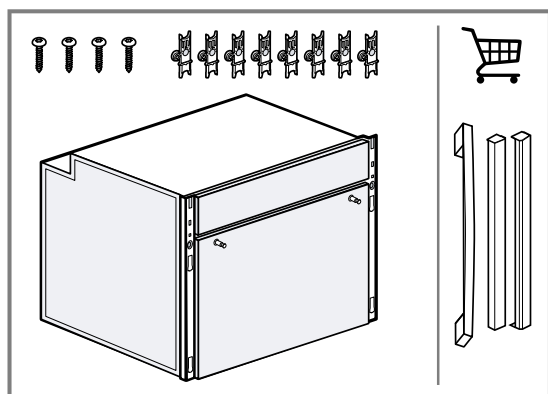

21.2 Biztonságos összeszerelés

A termék összeszerelése során tartsa be ezeket a biztonsági előírásokat.

- Csak a szerelési útmutatónak megfelelő, szakszerű beszerelés esetén garantált az üzembiztonság. A szerelő felelős a felállítási helyen való kifogástalan működésért.
- Kicsomagolás után ellenőrizze a készüléket. Szállítási sérülés esetén ne csatlakoztassa.
- Üzembe helyezés előtt távolítsa el a csomagolóanyagokat és az öntapadós fóliát a sütőtérből és az ajtóról.
- A tartozékok beszereléséhez vegye figyelembe a szerelési útmutatót.
- A beépített bútoroknak 90 °C-ig, a szomszédos bútorlapoknak 65 °C-ig hőállóknak kell lenniük.
- A készüléket ne építse be dekor- vagy bútorajtó mögé. Túlhevülés miatti veszély áll fenn.

- A bútor kivágási munkáit a készülék behelyezése előtt kell elvégezni. Távolítsa el a forgácsot. Akadályozhatja az elektromos részek működését.
- A csatlakozódugó nélküli készüléket csak hivatalos engedéllyel rendelkező szakember csatlakoztathatja. Hibás csatlakoztatás miatt keletkezett károokra nem vonatkozik a garancia.

⚠ FIGYELMEZTETÉS – Sérülésveszély!

A szerelésnél hozzáférhető részek széle éles lehet és vágási sérüléseket okozhat.

- ▶ Viseljen védőkesztyűt.

⚠ FIGYELMEZTETÉS – Tűzveszély!

Meghosszabbított hálózati csatlakozóvezeték és nem engedélyezett adapterek használata veszélyes.

- ▶ Ne használjon hosszabbító kábelt vagy többszörös csatlakozóaljzatot.

21.3 Készülék méretek

Itt találja a készülék méreteit.

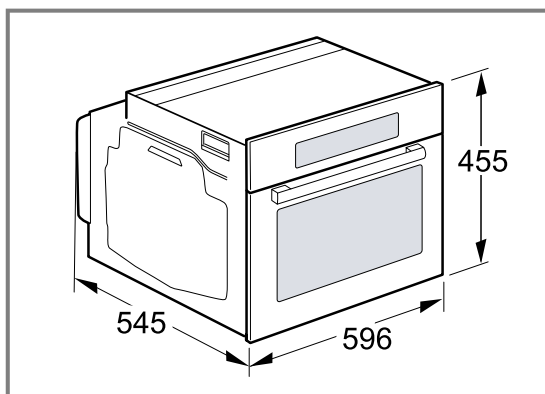

21.4 Beépített bútor

Ez a készülék kizárólag beépítésre készült. A készüléket nem asztalon vagy szekrény belsejében való használatra tervezték.

A beépített szekrénynek a készülék mögött nem lehet hátfala. A fal és a szekrény alja vagy a felette lévő szekrény hátfala között tartson legalább 35 mm távolságot.

A beépített szekrény előlapján 50 cm²-es szellőzőnyílásnak kell lennie. Ehhez a nyílászáróját kell visszavágni vagy szellőzőrácsot kell felszerelni.

A szellőzőnyílás nélküli átépített bútor esetében az oldalfalak hátsó részén kell 200 cm²-es szellőzőnyílást kialakítani.

A szellőzőnyílásokat és az elszívó nyílásait nem szabad lefedni.

A készülék csatlakozóaljzatának a sraffozott felület tartományában  vagy a beépítendő területen kívül kell lennie.

A nem rögzített bútorokat kereskedelmi forgalomban kapható szögvel  rögzítse a falhoz.

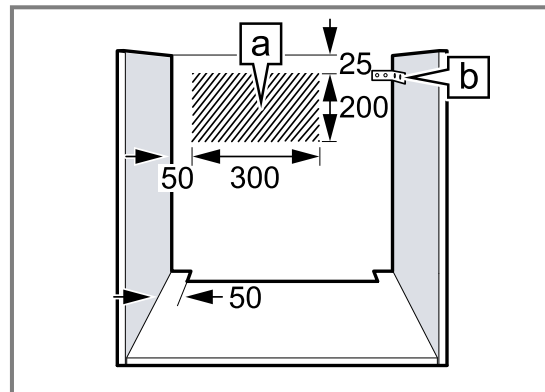

21.5 Elektromos csatlakoztatás

A készülék biztonságos elektromos csatlakoztatása érdekében tartsa be ezeket az előírásokat.

- A készülék az I. érintésvédelmi osztálynak felel meg, és csak védővezető-csatlakozóval üzemeltethető.
- A biztosítékkiosztásnak meg kell felelnie a típustáblán megadott teljesítménynek és a helyi előírásoknak.
- A szerelési munkáknál a készüléknek feszültségmentesnek kell lennie.

A készülék elektromos csatlakoztatása védőérintkezős csatlakozóval

Megjegyzés: A készüléket csak előírászerűen felszerelt védőérintkezős dugaszolóaljzathoz szabad csatlakoztatni.

- ▶ A készülék hálózati csatlakozódugóját dugja a készülék közelében lévő csatlakozóaljzatba. Ha a készüléket beépítették, a hálózati csatlakozóvezeték dugójának szabadon hozzáférhetőnek kell lennie. Ha a szabad hozzáférés nem lehetséges a hálózati csatlakozóhoz, akkor a fix csatlakoztatás során minden pólusra vonatkozó leválasztóberendezést kell beszerezni a kialakítási előírásoknak megfelelően.

A készülék elektromos csatlakoztatása védőérintkezős csatlakozó nélkül

Megjegyzés: A készüléket csak hivatalos engedéllyel rendelkező szakember csatlakoztathatja. Hibás csatlakoztatás miatt keletkezett károokra nem vonatkozik a garancia.

A fix csatlakoztatás során minden pólusra vonatkozó leválasztó berendezést kell beszerezni a kialakítási előírásoknak megfelelően.

1. Azonosítsa be a fázis- és a semleges („nullás”) vezetékét a csatlakozóaljzatban.
Hibás csatlakoztatás esetén a készülék megsérülhet.
2. A bekötési ábra szerint csatlakoztassa a készüléket. A feszültséget lásd a típustáblában.
3. A hálózati csatlakozóvezeték ereit a színkódolásnak megfelelően kell csatlakoztatni:
 - zöld-sárga = védővezető 
 - kék = nulla

- barna = fázis (külső vezető)

21.6 Beépítés munkalap alá

Munkalap alá történő beépítésnél vegye figyelembe a beépítési méreteket és a biztonsági távolságokat. A készülék szellőzéséhez az elválasztólapon egy szellőzőnyílásnak kell lennie.

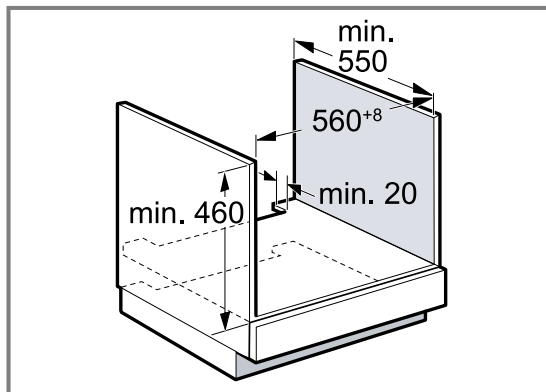

A munkalapot rögzíteni kell a beépítéshez használt bútorhoz.

21.7 Beszerelés főzőlap alá

Ha a készülék főzőfelület alá kerül beépítésre, be kell tartani a minimális méreteket, adott esetben az alapot is beleszámítva.

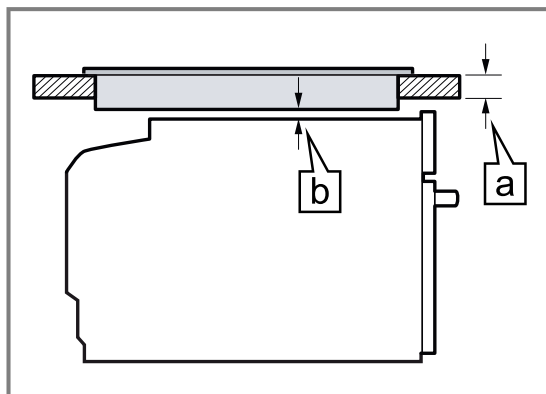

A szükséges minimális távolságból (b) adódik a minimális munkalapvastagság (a).

| Főzőlap típusa | a felületből kiemelkedő, mm-ben | a felülettel szintben, mm-ben | b mm-ben |
|---------------------------------------|---------------------------------|-------------------------------|----------|
| Indukciós főzőfelület | 40 | 41 | 5 |
| Teljes felületű indukciós főzőfelület | 50 | 51 | 5 |
| Gáz főzőfelület | 30 | 41 | 5 |
| Üvegkerámia főzőfelület | 30 | 33 | 2 |

Vegye figyelembe a főzőfelület összeszerelési útmutatóját.

21.8 Beépítés magas szekrénybe

Vegye figyelembe az álló szekrényre vonatkozó beépítési méreteket és a biztonsági távolságokat. A készülék szellőzéséhez az elválasztólapokon egy szellőzőnyílásnak kell lennie.

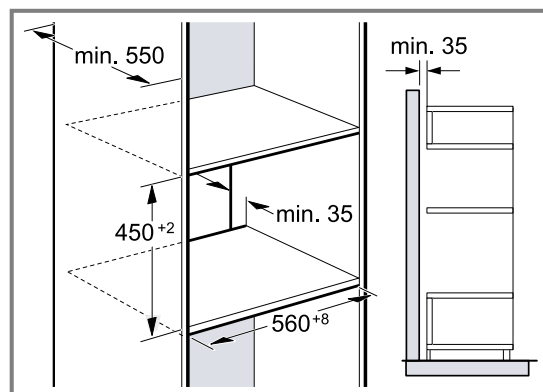

Ha a magas szekrénynek az elemhátfalakon kívül még egy hátfala van, akkor azt el kell távolítani. A készüléket csak olyan magasan építse be, hogy a tartozékokat könnyedén ki lehessen venni.

21.9 Kombináció melegítőfiókkal

Először szerelje be a melegítőfiókot. Vegye figyelembe a melegítőfiók szerelési útmutatóját.

Tolja a készüléket a melegítőfiókra a beépített szekrénybe. Ügyeljen arra, hogy betoláskor a melegítőfiók kezelőfelülete ne sérüljön.

21.10 Sarokbeépítés

Vegye figyelembe a sarokbeépítésre vonatkozó beépítési méreteket és a biztonsági távolságokat.

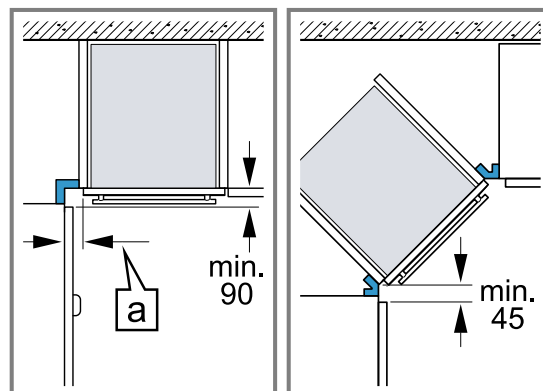

Ahhoz, hogy a készülék ajtaját ki lehessen nyitni, a sarokbeépítésnél vegye figyelembe a minimális méreteket. A méret [a] függ a bútorlap és a fogantyú vastagságától.

21.11 Az ajtófogantyú rögzítése

⚠ FIGYELMEZTETÉS – Sérülésveszély!

Ha nincsenek felszerelve az ajtófogantyú és a burkolatok, a készülék ajtajának kinyitása sérülésekhez vezethet.

- ▶ A készüléket csak felszerelt ajtófogantyúval és burkolatokkal üzemeltesse.

1. Csavarja ki kissé az ajtófogantyú csavarjait ①.

- Ellenőrizze, hogy a szilikonlátét [a] az ajtólap és a fogantyú között van-e és helyesen van-e behelyezve.

2. Helyezze fel az ajtófogantyút ②.

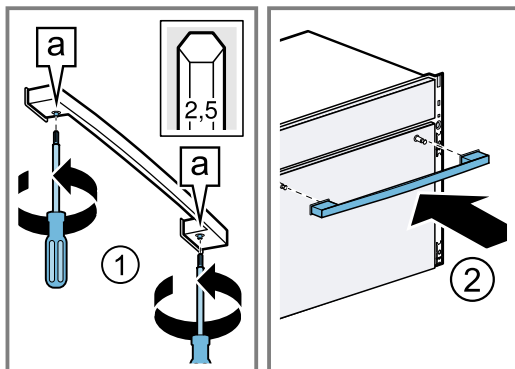

3. Húzza meg a csavarokat, hogy az ajtófogantyú rögzüljön.

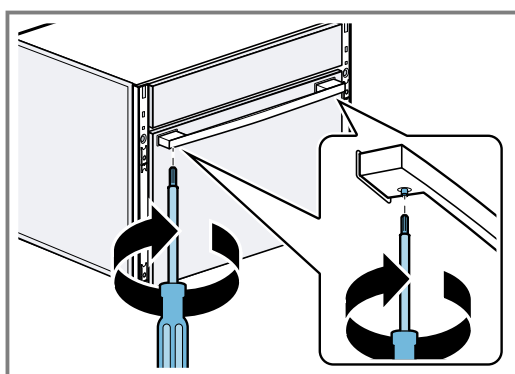

3. Csavarozza be a készüléket.

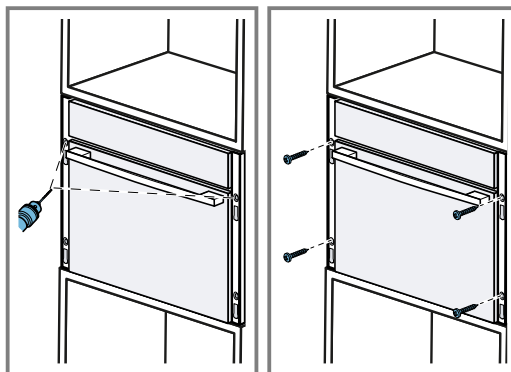

4. Hajtsa vissza a rögzítőelemek beállítócsavarjait.

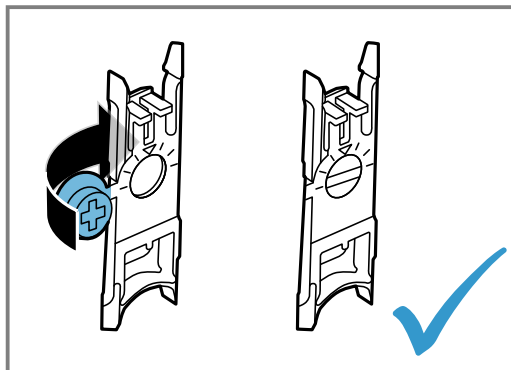

A beállítócsavar hornyának először vízszintesnek kell lennie.

5. Akassza be a rögzítőelemet alul, és nyomja meg felül, hogy felfeküdjön.

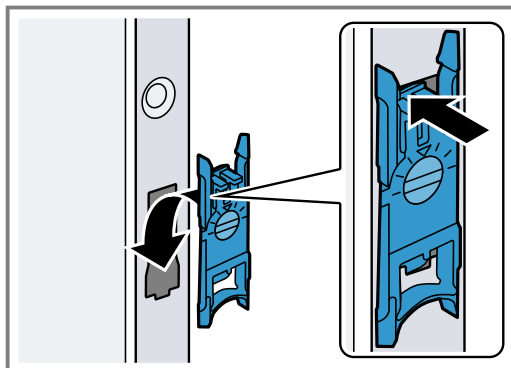

Helyezze fel fent a piros rögzítőelemeket.

Helyezze fel lent a zöld rögzítőelemeket.

Megjegyzés: A munkalap és a készülék közötti rést ne zárja le szegélyléccel.

21.12 A készülék beszerelése

1. A készüléket teljesen tolja be.
A csatlakozókábelt ne törje meg, ne csíptesse be vagy ne húzza át éles széléken.
2. Igazítsa középre a készüléket.

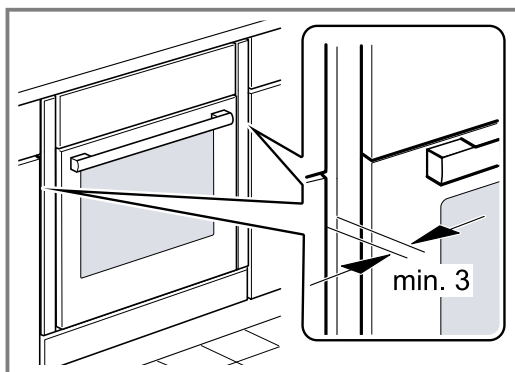

A készülék és a szomszédos bútorrelőlapok között legyen legalább 3 mm-es légrés.

21.13 A burkolatok felszerelése

⚠ FIGYELMEZTETÉS – Sérülésveszély!

A szerelésnél hozzáférhető részek széle éles lehet és vágási sérüléseket okozhat.

- ▶ Viseljen védőkesztyűt.

1. Helyezze a burkolatokat a bal **a** és jobb **b** oldalra.

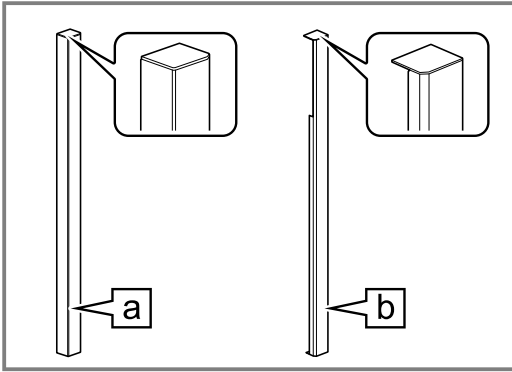

2. Helyezze fel a burkolatokat, amíg kattánás nem hallható.

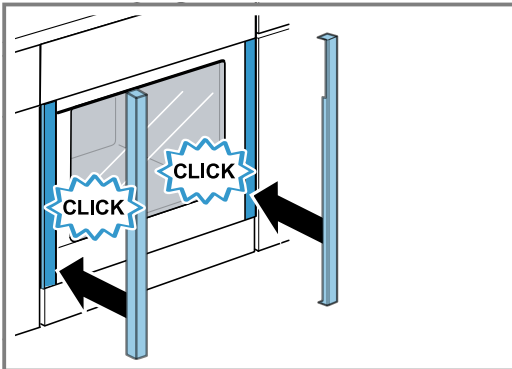

A burkolatokon levő nyílásnak fent kell lennie.

A burkolatokban lévő hornyot helyezze a piros rögzítőelem megfelelő keresztbordája fölé.

- ✓ A burkolatok a helyükre pattantak.
3. Ellenőrizze, hogy a burkolatok a jobb és bal oldalon függőlegesen helyezkednek-e el.
 4. Szükség esetén állítsa be a burkolatokat.

21.14 A burkolatok leszerelése és beállítása

⚠ FIGYELMEZTETÉS – Sérülésveszély!

A szerelésnél hozzáférhető részek széle éles lehet és vágási sérüléseket okozhat.

- ▶ Viseljen védőkesztyűt.

FIGYELEM!

A nem megfelelő segédeszközök károsíthatják a készülék felületét.

- ▶ Csak műanyag segédeszközöket használjon.
- ▶ Ne használjon hegyes vagy éles szélű segédeszközöket.

1. Ehhez oldja a burkolatokat egy rögzítőelemmel ① és vegye le ②.

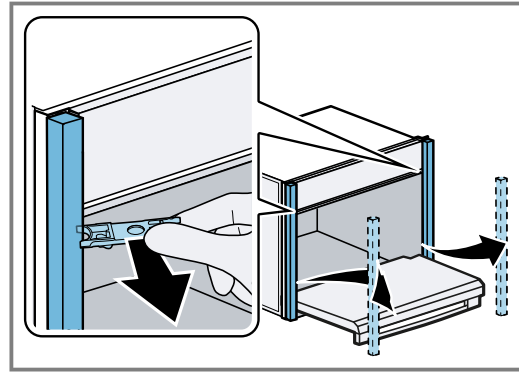

A burkolatok eltávolításakor zajok keletkezhetnek.

2. Szükség esetén nyomja be ismét a rögzítőelemeket.
3. Forgassa a rögzítőelemek beállítócsavarjait balra vagy jobbra a burkolatokhoz való hozzáigazításhoz.

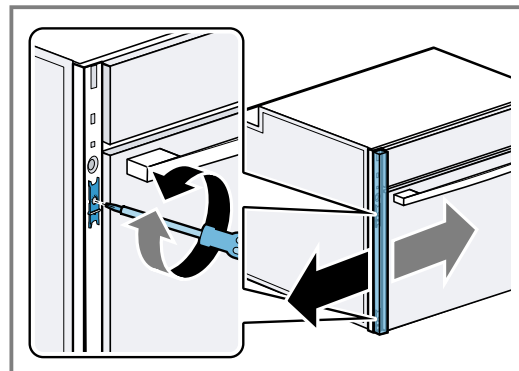

4. Helyezze vissza a burkolatokat.
5. Távolítsa el a csomagolóanyagokat és az öntapadós fóliát a sütőtérből és az ajtóról.

21.15 A készülék kiszerelése

⚠ FIGYELMEZTETÉS – Sérülésveszély!

A szerelésnél hozzáférhető részek széle éles lehet és vágási sérüléseket okozhat.

- ▶ Viseljen védőkesztyűt.

FIGYELEM!

A nem megfelelő segédeszközök károsíthatják a készülék felületét.

- ▶ Csak műanyag segédeszközöket használjon.
- ▶ Ne használjon hegyes vagy éles szélű segédeszközöket.

1. Feszültségmentesítse a készüléket.
2. Távolítsa el a burkolatokat.
→ "A burkolatok leszerelése és beállítása",
Oldal 33
3. Csavarja ki a rögzítőcsavarokat.
4. Kissé emelje fel a készüléket és teljesen húzza ki.



Register your product online
neff-home.com

BSH Hausgeräte GmbH
Carl-Wery-Straße 34
81739 München, GERMANY



9001809674
030714()
hu

