

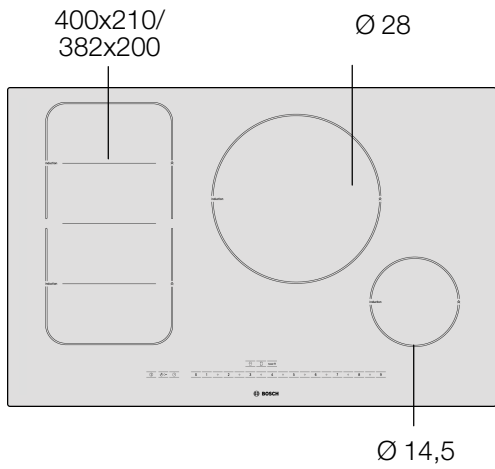

BOSCH
Invented for life

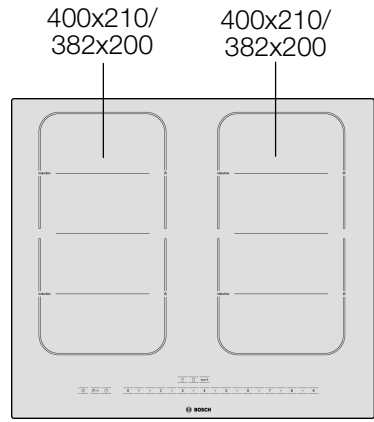

PI..75N14E

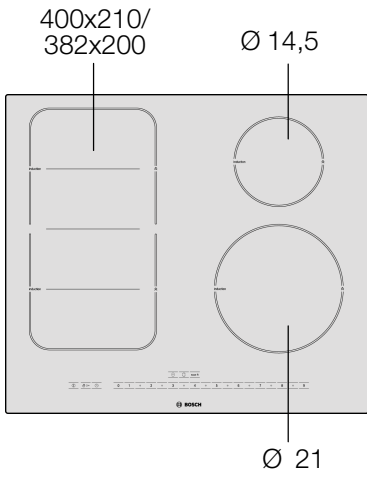

Ø = cm

Tartalomjegyzék

Biztonsági előírások	5
Sérülések okai	8
Környezetvédelem	9
Környezetbarát ártalmatlanítás	9
Energiamegtakarítási ötletek	9
Mit jelent az indukciós főzés?	10
Az indukciós főzés előnyei.....	10
Megfelelő edények.....	10
Ismerkedjen meg készülékével	12
Kezelőegység	12
A főzőhelyek	12
Maradékhő-kijelzés	13
A főzőlap beállítása	13
A főzőlap be- és kikapcsolása	13
Egy főzőhely beállítása.....	13
Főzési táblázat	15
Rugalmas főzési zóna	17
Hagyományos főzőhelyként.....	17
Két főzőhelyként	18
Gyermekbiztonsági zár	18
A gyermekbiztonsági zár be- és kikapcsolása	18
Állandó gyermekbiztonsági zár be- és kikapcsolása.....	18
Powerboost-funkció	19
Időzítő	20
Főzőhely automatikus kikapcsolása	20
Konyhai óra	21
Az idő lejártá után	21
Az időbeállítás módosítása	21
Törlésvédelem	21

Automatikus időkorlátozás	22
Alapbeállítások	22
Alapbeállítások módosítása	23
Ápolás és tisztítás	24
Főzőlap	24
A főzőlap keretének tisztítása	25
Üzemzavarok megszüntetése	25
A készülék normál működési zaja.....	26
Vevőszolgálat	27

Biztonsági előírások

Kérjük, olvassa el gondosan ezt a használati útmutatót. Csak ennek ismeretében tudja készülékét helyesen kezelni.

Őrizze meg jól a használati és szerelési útmutatót. Ha készülékét másnak adja, kérjük, mellékelje hozzá a készülékdokumentációt.

Gondosan ellenőrizze készülékét, miután kivette a csomagolásból. Ha szállítási sérülést tapasztal rajta, ne vegye használatba a készüléket, hanem forduljon a vevőszolgálathoz és írásban rögzítse a kárt, különben elveszti kártérítési igényét.

Biztonsági előírások

Biztonságos kezelés

A készülék csak háztartási alkalmazásra készül. A főzőlapot csak ételkészítésre használja. Ne hagyja felügyelet nélkül a készüléket használat közben.

A készülékkel való biztonságos bánásmód érdekében az olyan felnőttek és gyermekek, akik

- csökkent testi, érzékszervi vagy pszichikai képességük,
- tapasztalat vagy tudás hiányában

a készülék használatára nem alkalmasak, felelős felnőtt személy felügyelete nélkül sohasem kezeljék azt.

Ügyeljen a gyermekekre, hogy azok ne játsszanak a készülékkel.

Túlhevült olaj és zsír

Tűzveszély! A túlhevült olaj vagy zsír könnyen lángra lobbanhat. A forró olajat vagy zsírt sohasem hagyja felügyelet nélkül. Az égő olajat vagy zsírt soha ne próbálja vízzel oltani a tüzet. Azonnal fojtsa el egy fedővel vagy tányérral a lángot.

Kapcsolja ki a főzőhelyet.

Ételek elkészítése vízfürdőben	Vízfürdőben az ételek olyan edényben készíthetők, amit vízzel töltött nagyobb edénybe helyezünk. Az ételek felmelegítése lágyan és egyenletesen történik, párolásuk a forró víz és nem a főzőhely közvetlen hője útján történik. A vízfürdőben való főzésnél a konzervdobozokat, üvegeket és egyéb edényeket ne tegye közvetlenül a vizes edény aljára, hogy elkerülje a főzőlap vagy az edény üvegének megrepedését, mivel a főzőhely túlhevülhet.
Forró főzőhelyek	Égési sérülés veszélye! Soha ne érintse meg a forró főzőhelyeket. A kisgyermekeket mindig tartsa távol a főzőlaptól. Tűzveszély! Soha ne tegyen éghető tárgyakat a főzőlapra. Tűzveszély! Nem szabad abban éghető tárgyakat vagy sprayt tárolni a közvetlenül a főzőlap alatti fiókban.
Nedves edénytalp és főzőhely	Balesetveszély! Amennyiben az edénytalp és a főzőhely között folyadék van, gőznyomás alakulhat ki. Az edény emiatt váratlanul felpattanhat. A főzőhelyet és az edénytalpat mindig tartsa szárazon.
Repedések a főzőlapon	Áramütés veszélye! Válassza le a készüléket az áramellátásról, ha a főzőlap meghibásodott, vagy elrepedt. Forduljon a vevőszolgálathoz.
A főzőhely felforrósodik, de a kijelző nem működik.	Égési sérülés veszélye! Kapcsolja ki a főzőhelyet, ha a kijelző nem működik. Forduljon a vevőszolgálathoz.
A főzőlap kikapcsol	Tűzveszély! Ha a főzőlap magától kikapcsol és nem kezelhető tovább, akkor később felügyelet nélkül is bekapcsolhat. Ennek megakadályozására le kell választania a főzőlapot az elektromos hálózatról. Ehhez kapcsolja le a biztosítékot a biztosítékdobozban. Hívja a vevőszolgálatot.
Fémtárgyakat az indukciós mezőn	Égési sérülés veszélye! Ne hagyjon kést, villát, kanalat vagy edényfedőt, vagy más fémtárgyat a főzőlapon, mert ezek a tárgyak nagyon gyorsan felforrósodhatnak.

Ventilátor

Ez a főzőlap alul hűtőventilátorral van felszerelve.
Sérülésveszély!

Amennyiben a főzőlap fiók fölött van, akkor abban nem szabad kisebb tárgyakat vagy papírt tartani, mert azokat a ventilátor beszívhatja, és így a ventilátor megsérülhet vagy a hűtés hatásfoka csökkenhet.

Figyelem! A fiók tartalma és a ventilátor bemenete között legalább 2 cm távolságot kell tartani.

Szakszerűtlen javítások

Áramütés veszélye! A szakszerűtlen javítás veszélyes. Ha a készülék hibás, kapcsolja ki a biztosítót a biztosítódobozban. Forduljon a vevőszolgálathoz. A javítást és a sérült csatlakozóvezeték cseréjét csak az általunk kiképzett vevőszolgálati szakember végezheti el.

Csatlakozókábel

A készülékbe való bármely beavatkozást, beleértve a csatlakozókábel cseréjét vagy bekötését is, a vevőszolgáltatónak kell elvégeznie.

Az elektromos készüléke csatlakozókábelének nem szabad hozzáérnie a forró főzőhelyekhez. A kábel szigetelése és a főzőhely is megsérülhet.



Ez a készülék teljesíti az érvényes biztonsági és elektromágneses összeférhetőségi előírásokat.

Ettől függetlenül **szívritmusszabályozóval** élő személyek ne tartózkodjanak a készülék közelében.

Nem garantálható ugyanis az, hogy a piacon kapható összes szívritmusszabályozó teljesíti az érvényes biztonsági és elektromágneses összeférhetőségi előírásokat, és hogy nem lép fel olyan interferencia, ami veszélyezteti a hibátlan működést. Lehetséges, hogy más eszközök, pl. hallókészülékek esetében is zavar lép fel.

A főzőlap kikapcsolása

A főzőlapot minden használat után a főkapcsolóval kapcsolja ki. Ne várja meg, amíg a főzőlap automatikusan kikapcsol, mert nincs már rajta főzőedény.

Sérülések okai

Fazék- és serpenyőtalp

A durva talpú fazék vagy serpenyő összekarcolhatja a főzőlapot.

Kerülje el az üresre főzést a főzőhelyeken, mert kár keletkezhet.

Forró edények

Sohasem helyezzen forró fazekat vagy serpenyőt a kezelőegységre, a kijelzőterületre vagy a főzőlap keretére, mert megsérülhetnek.

Kemény és éles tárgyak

A főzőlap megsérülhet, ha kemény vagy éles tárgy esik rá.

Alkalmatlan tisztítószer

Fémes elszíneződések lépnek fel alkalmatlan tisztítószer és az edények koptatása következtében.

Fóliák és műanyagok

Az alufólia és a műanyag edények megolvadnak a forró főzőhelyeken. Tűzhelyvédő fólia az Ön főzőlapjához nem alkalmas.

Áttekintés

A következő táblázatban a leggyakoribb károsodásokat találja meg:

Károsodás	Ok	Intézkedés
Foltok	Kifutott ételek	A kifutott ételt azonnal, üvegkaparóval távolítsa el.
	Alkalmatlan tisztítószer	Csak üvegkerámiához alkalmas tisztítószert használjon.
Karcok	Só, cukor és homok	A főzőlapot ne használja munkavagy lerakófelületként.
	A durva fazék- és serpenyőtalp összekarcolja az üvegkerámiát.	Ellenőrizze az edényeit.
Elszíneződések	Alkalmatlan tisztítószer	Csak üvegkerámiához alkalmas tisztítószert használjon.
	Fazékkoptatás	A fazekat és serpenyőt a tolásnál emelje meg.
Kagylósodás	Cukor, erősen cukortartalmú ételek	A kifutott ételt azonnal, üvegkaparóval távolítsa el.

Környezetvédelem

Környezetbarát ártalmatlanítás

Csomagolja ki a készüléket és a csomagolóanyagot környezetbarát módon ártalmatlanítsa.



Ez a készülék megfelel a 2002/96/EK számú WEEE-irányelvnek.



Ez az irányelv a régi készülékek Európában érvényes visszavételének és hasznosításának kereteit szabályozza.

Energiamegtakarítási ötletek

- A főzőedényre mindig tegye rá a megfelelő fedőt. A fedő nélküli főzéshez négyszer annyi energiára van szükség.
- Használjon vastag, egyenes talpú fazekakat és serpenyőket. Az egyenetlen talp miatt megnő az energiafogyasztás.
- Az edény- és serpenyőtalp átmérője lehetőleg egyezzen meg a főzőhely méretével. Főleg a túl kicsi edények okoznak energiavesztést a főzőlapon. Vegye figyelembe: az edénygyártók gyakran a felső edényátmérőt adják meg. Ez legtöbbször nagyobb, mint az edény talpának átmérője.
- Kis ételmennyiségheznek kis edényt használjon. A nagy, alig félig töltött fazék sok energiát igényel.
- Pároljon kevés vízzel. Így energiát takarít meg, és a zöldség esetében megmaradnak a vitaminok és ásványi anyagok.
- Időben kapcsoljon vissza alacsonyabb főzési fokozatra.

Mit jelent az indukciós főzés?

Az indukciós főzés előnyei

Az indukciós főzés az ételek melegítésének teljesen új formája, mivel a hőt közvetlenül a főzőedény talpában fejlődik. Ezért néhány előnnyel jár:

- **Időmegtakarítás a főzés és sütés során**, mivel közvetlenül az edény melegszik fel.
- **Energiamegtakarítás.**
- **Könnyen tisztítás és ápolás**, mivel a kifutott étel nem ég oda olyan gyorsan.
- **Ellenőrzött hőátadás és nagyobb biztonság.**

A főzőlap a hőátadást közvetlenül a szabályzó kezelése után indítja, ill. szakítja meg. Ha leveszi az edényt a főzőhelyről, akkor az indukciós főzőhely megszakítja az energiaátvitelt, akkor is, ha nem kapcsolja le előbb a főzőhelyet.

Megfelelő edények

Ferromágneses edény

Az indukciós főzéshez csak magnetizálható (ferromágneses) edény használható, pl.

- zománcozott acéledény
- öntöttvas edények
- speciális indukciós edények nemesacélból.

Speciális indukciós edények

Vannak speciális indukciós főzőedények, amelyek talpa nem teljesen mágneses. Ügyeljen az átmérőre, mert az mind az edény felismerését, mind a főzés eredményét befolyásolhatja.

Az edény ellenőrzése mágnessel

Annak megállapítására, hogy az edény alkalmas-e, ellenőrizze, hogy az edénytalp mágnest magához vonz-e.

A gyártók általában a főzőedényeket indukcióra alkalmasnak minősítik.

Nem alkalmas főzőedények

Sohasem használjon az alábbiakból készült edényt:

- normál nemesacél
- üveg
- kerámia
- réz
- alumínium

Az edény talpának állaga

Az edény talpának állaga befolyásolhatja a főzés eredményét. A hő eloszlását segítő anyagból készült, pl. nemesacélból készült szendvicstalpú edények, egyenletesen osztják el a hőt és így idő és energia takarítható meg.

Nincs edény, vagy nem megfelelő méretű

A főzőhely-kijelzőn a főzőhely-pozíció elkezd villogni, ha nincs edény rátéve a főzőhelyre, ha az edény alkalmatlan anyagból készült, vagy nem megfelelő méretű.

Használjon alkalmas edényt, hogy a villogás megszűnjön. Ellenkező esetben a főzőhely 90 másodperc után automatikusan lekapcsol.

Üres vagy vékonyfalú főzőedény

Ne melegítsen fel üres, vagy vékony talpú edényt. A főzőlap biztonsági rendszerrel van ellátva, de az üres edény olyan gyorsan felforrósodhat, hogy a kikapcsoló automatika nem tud időben reagálni és az edény nagyon magas hőmérsékletet ér el. Az edény talpa akár meg is olvadhat és károsíthatja a főzőlap üvegkerámiáját. Ilyen esetben ne érintse meg az edényt és kapcsolja ki a főzőhelyet. Amennyiben a főzőhely a lehűlés után nem működik, hívja a vevőszolgálatot.

Edényfelismerés

Minden főzőhelynek van az edényfelismerés szempontjából alsó határa, amely a felhasznált edény anyagától is függ. Ezért mindig azt a főzőhelyet használja, amelyik az edény átmérőjének a legjobban megfelel.

Két- vagy háromkörös főzőzónák

Ezek a főzőzónák képesek különböző méretű edények felismerésére. Az edény anyagától és tulajdonságaitól függően a főzőzóna automatikusan illeszkedik az edényhez úgy, hogy csak egy kör, vagy az összes kör bekapcsolódik és a megfelelő energiát továbbítja, hogy az ételek jól sikerüljenek.

Ismerkedjen meg készülékével

A 2. oldalon láthatja a modellek áttekintését és méretadataikat.

Kezelőegység

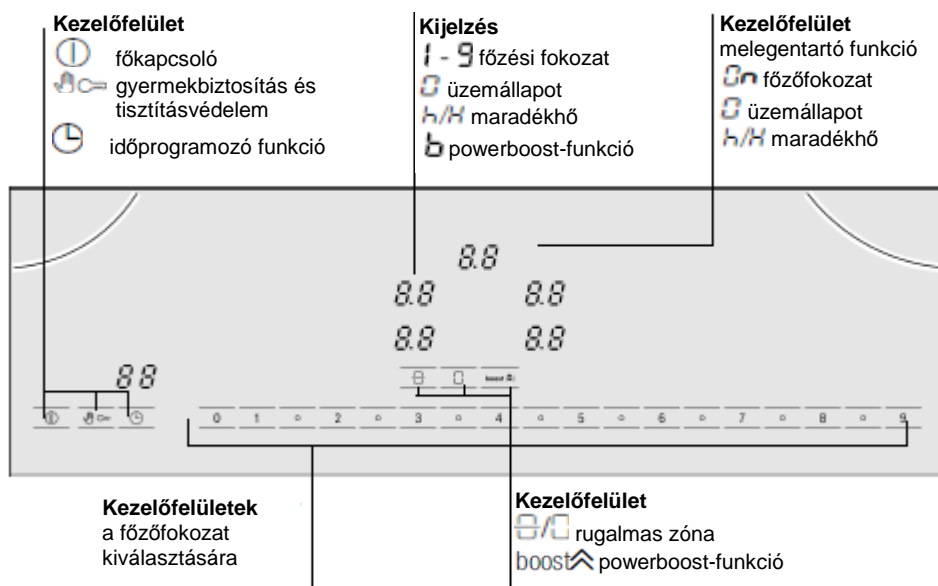

A főzőhelyek

Főzőhely	Be- és kikapcsolás
○ Egyszerű főzőhely	Használjon megfelelő méretű főzőedényt.
🕒 Rugalmas főzési zóna	L. a „Rugalmas főzési zóna” szakaszt.
🕒 Sütőzóna	Ez a zóna automatikusan bekapcsol, ha olyan főzőedényt használ, amelynek talpa megegyezik a külső zóna méretével.
🕒 Ellenállóképes melegentartó zóna	Bekapcsolás: érintse meg a melegentartó zóna ○ szimbólumát. A kijelzőn ekkor 🕒 látható. Kikapcsolás: érintse meg a újra a ○ szimbólumot. A kijelzőn 🕒 jelenik meg.

* A maradékhő kijelző kigyullad.

Csak olyan főzőedényt használjon, amely alkalmas indukciós főzésre, l. a „Megfelelő edények” szakaszt.

Maradékhő-kijelzés

A főzőlap minden főzőhelyhez rendelkezik maradékhő-kijelzéssel, ami a még meleg főzőhelyekre utal. Ne érintse meg ezért az ilyen kijelzésű főzőhelyet.

Akkor is, amikor a főzőlap már ki van kapcsolva, ég a **h/H** jelző, amíg a főzőhely forró.



Abban az esetben, ha az edényt leveszi a főzőhelyről anélkül, hogy kikapcsolná azt, a **h/H** jelzés és a kiválasztott főzőfokozat jelenik meg felváltva.



A főzőlap beállítása

Ez a szakasz megismerteti a főzőlap beállításával. A táblázatban megtalálja a főzőfokozatokat és párolási időket a különböző ételekhez.

A főzőlap be- és kikapcsolása

A főzőlapot a főkapcsolóval kapcsolja be ill. ki.

Bekapcsolás: Érintse meg a  szimbólumot. A főkapcsoló feletti kijelző és a főzőhely kijelző  kigyullad. A főzőlap üzemkész.

Kikapcsolás: Érintse meg a  szimbólumot, amíg a főkapcsoló feletti kijelző és a főzőhely kijelző  ki nem alszik. Az összes főzőhely ezzel ki van kapcsolva. A maradékhő kijelző tovább világít, amíg a főzőhelyek kellően le nem hűltek.

Megjegyzés

A főzőlap automatikusan kikapcsol, ha az összes főzőhely 15 másodpercnél tovább ki van kapcsolva.

Egy főzőhely beállítása

Válassza ki a kívánt főzési fokozatot az 1 ... 9 szimbólumokkal.

1. főzési fokozat = min. teljesítmény

9. főzési fokozat = max. teljesítmény

Minden főzési fokozat közbülső fokozattal rendelkezik, Ezt **.5** jelöli (például: **1.5**).

A főzési fokozat kiválasztása: A főzőzónának bekapcsolva kell lennie.

1. Érintse meg a  szimbólumot a főzőhely kiválasztására.
A főzési fokozat kijelzőn világít a **0.0** jelzés.
2. Ezután a beállítási tartományban állítsa be a kívánt főzési fokozatot.

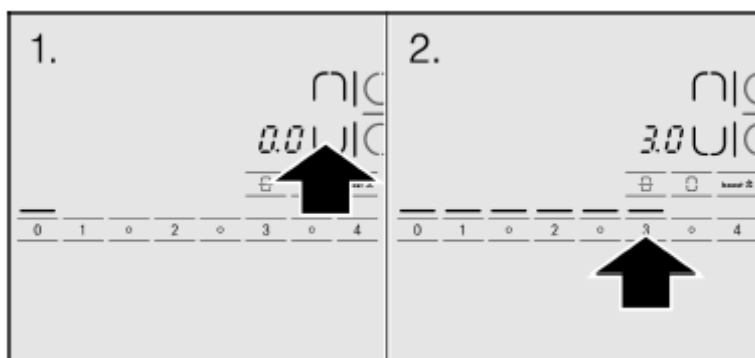

A főzési fokozat módosítása: Válassza ki a főzőhelyet, és a beállítási területen állítsa be a kívánt továbbfőzési fokozatot.

Megjegyzés:

Ha nincs főzőedény az indukciós főzőhelyen, akkor a kiválasztott főzőhely kijelzője villog. Egy idő múlva a főzőhely kikapcsol.

A főzőhely kikapcsolása: Válassza ki a főzőhelyet, majd a beállítási területen állítsa be a 0 főzési fokozatot.

Főzési táblázat

A következő táblázatban néhány példát talál.

Az elkészítési idő az étel jellegétől, súlyától és minőségétől függ. Ezért eltérések lehetségesek.

Ételek	Főzési fokozat	Párolási idő percben
Megolvasztás		
Csokoládé, csokoládébevonat, vaj, méz	1 – 2	-
Zselatin	1 – 2	-
Felmelegítés és melegen tartás		
Egytálétel (pl. lencsefőzelék)	1 – 2	-
Tej**	1. – 2.	-
Virslit, vízben melegítve**	3 – 4	-
Felolvasztás és felmelegítés		
Mélyhűtött spenót	2. – 3.	5 – 15 perc
Mélyhűtött pörkölt	2. – 3.	20 – 30 perc
Lassú párolás, lassú főzés		
Knédli, gombóc	4. – 5.*	20 – 30 perc
Hal	4 – 5*	10 – 15 perc
Fehér mártás, pl. besamel	1 – 2	3 – 6 perc
Egyéb mártások, pl. berni mártás, holland mártás	3 – 4	8 – 12 perc
Főzés, gőzpárolás, dinsztelés		
Rizs (dupla mennyiségű vízzel)	2 – 3	15 – 30 perc
Tejberizs	2 – 3	25 – 35 perc
Héjában főtt burgonya	4 – 5	25 – 30 perc
Sósburgonya	4 – 5	15 – 25 perc
Tészta	6 – 7*	6 – 10 perc
Egytálétel, leves	3. – 4.	15 – 60 perc
Zöldség	2. – 3.	10 – 20 perc
Zöldség, mélyhűtött	3. – 4.	7 – 20 perc
Egytálétel kuktafazékban	4. – 5.	-
Párolás		
Göngyölt hús	4 – 5	50 – 60 perc
Párolt marhaszelet	4 – 5	60 – 100 perc
Pörkölt	3. – 4.	50 – 60 perc

Ételek	Főzési fokozat	Párolási idő percben
Sütés		
Hússzelet, natúr vagy panírozott	6 – 7	6 – 10 perc
Hússzelet, mélyfagyasztott	6 – 7	8 – 12 perc
Kotlett, natúr vagy panírozott	6 – 7	8 – 12 perc
Bélszín (3 cm vastag)	7 – 8	8 – 12 perc
Csirkemell (2 cm vastag)	5 – 6	10 – 20 perc
Csirkemell, mélyfagyasztott	5 – 6	10 – 30 perc
Hal és halfilé, natúr	5 – 6	8 – 20 perc
Hal és halfilé, panírozott	6 – 7	8 – 20 perc
Hal, mélyfagyasztott, panírozott, pl. halrudacska	6 – 7	8 – 12 perc
Rákok és garnélák	7 – 8	4 – 10 perc
Mélyfagyasztott ételek, pl. serpenyőben sült ételek	6 – 7	6 – 10 perc
Palacsinta	6 – 7	egymás után sütni
Omlett	3. – 4.	egymás után sütni
Tükörtojás	5 – 6	3 – 6 perc
Frittelés** (150-200 g adagonként 1-2 l olajban)		
Mélyhűtött ételek, pl. hasábburgonya, csirke-nuggets	8 – 9	az egyes adagokat
Krokkett	7 – 8	egymás után sütni
Húsgombóc	7 – 8	
Hús, pl. csirkefalatok	6 – 7	
Hal, panírozott vagy sörtésztában	6 – 7	
Zöldség és gomba, panírozott vagy sörtésztában	6 – 7	
Aprósütemények, pl. fánk, gyümölcs sörtésztában	4 – 5	
* lassú főzés fedő nélkül		
** fedő nélkül		

Rugalmas főzési zóna

Igénytől függően egyedi főzőhelyként vagy két egyéni főzőhelyként használható.

Így működik

Ajánlások a főzőedények használatához

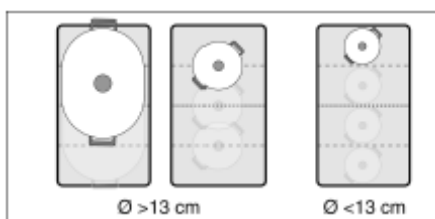

A főzőzóna számtalan induktorból áll, amelyek vezérlése egymástól független. Ha a főzőhely üzemel, akkor azok az induktorok automatikusan kikapcsolnak, amelyeken nincs edény.

A jó felismerés és hőeloszlás érdekében ajánlott a főzőedény központos elhelyezése:

- a rugalmas főzőzóna felső és alsó részén, ha a felhasznált főzőedény 13 cm-nél kisebb (l. az ábrát).
- vagy a rugalmas főzőzóna mindkét felének egyikébe, ha a felhasznált főzőedény 13 cm-nél nagyobb (l. az ábrát).



Ha két különböző nagyságú vagy különböző anyagokból készült főzőedényeket használ, akkor zaj vagy rezgés keletkezhet, az azonban nem jelent korlátozást a zóna működésével kapcsolatban.

Hagyományos főzőhelyként

Így kell aktiválni a funkciót

A rugalmas főzőzóna alapértelmezésben egyedi főzőhelyként használható.

A főzőhelynek bekapcsolva kell lennie.

1. Válassza ki a rugalmas zónát a  vagy  szimbólummal. A  kijelzés világít.
2. Válassza ki a kívánt főzőhelyet a 0 – 9 szimbólummal.
3. A főzési fokozat módosítása: A kívánt főzőhelyet válassza ki, majd nyomja meg a kívánt főzési fokozat szimbólumát.

Új főzőedény ráhelyezése

Válassza ki a rugalmas zónát és nyomja meg a  szimbólumot, hogy a főzőedény felismerhető legyen. Az előzőleg kiválasztott főzési fokozat megmarad. A kívánt főzési fokozatot a 0 – 9 szimbólummal módosítsa.

A funkció kikapcsolása









Válassza ki a főzőhelyet és nyomja meg a 0 szimbólumot.

Két főzőhelyként

Így kell aktiválni a funkciót

A rugalmas főzőzónát két független főzőhelyként használhatja.

A főzőhelynek bekapcsolva kell lennie.

1. Válassza ki a rugalmas zónát a  vagy  szimbólummal, majd nyomja meg a  szimbólumot. A – jelzés a  vagy  szimbólumok között világít.
2. Válassza ki a főzőhelyet a  vagy  szimbólummal. A  kijelzés világít.
3. Válassza ki a kívánt főzőhelyet a 0 – 9 szimbólummal.

A funkció kikapcsolása

Válassza ki a főzőhelyet és nyomja meg a 0 szimbólumot. A főzőhely kikapcsol.

Megjegyzés



Ha kikapcsolja, majd újra bekapcsolja a főzőlapot, akkor a rugalmas főzőzóna ismét egyedi főzőhelyként való használatra áll át.

Gyermekebiztonsági zár

A főzőlapot a véletlen bekapcsolás megakadályozására védeni lehet, így gyermekek nem tudják azt bekapcsolni.

A gyermekebiztonsági zár be- és kikapcsolása

A főzőlapnak kikapcsolva kell lennie.

Bekapcsolás: Érintse meg a  szimbólumot kb. 4 másodpercig. A  szimbólum 4 másodpercig világít. A főzőlap ezzel blokkolva van.

Kikapcsolás: Érintse meg a  szimbólumot kb. 4 másodpercig. A blokkolás ezzel ki van kapcsolva.



Állandó gyermekebiztonsági zár be- és kikapcsolása

Be- és kikapcsolás

Ezzel a funkcióval a gyermekebiztonsági zár mindig automatikusan aktiválódik, amikor a főzőlapot kikapcsolja.

L. az „Alapbeállítások” szakaszt.

A főzőlap bekapcsolása

Érintse meg a  szimbólumot, amíg hangjelzést nem hall és a  szimbólum ki nem alszik. Az állandó gyermekebiztonsági zár ezzel ki van kapcsolva. A főzőlap most már bekapcsolható.

Powerboost-funkció

Ezzel a funkcióval ételei még gyorsabban felforrósodnak, mint készüléke legmagasabb teljesítményfokozatán (9).

A Powerboost-funkció használatának korlátai

A Powerboost-funkció mindig csak akkor aktiválható, ha ugyanazon csoport másik főzőhelye nincs használatban (l. az ábrát).

Ellenkező esetben a kiválasztott főzőhely kijelzőjén felváltva villog a **b** és a **9**, majd automatikusan a 9 fokozatot állítja be a készülék.

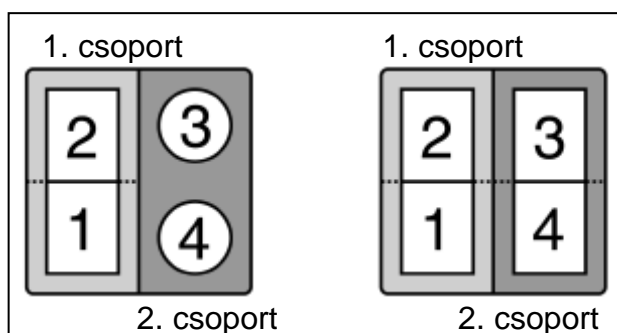

Így kell a funkciót indítani

Végezze el a következő lépéseket:

1. Válasszon ki egy főzőhelyet.
2. Érintse meg a **boost** szimbólumot.
A funkció ezzel aktiválva van.

Így kell a funkciót leállítani

Az alábbiak szerint járjon el:

1. Válasszon ki egy főzőhelyet.
2. Érintse meg a **boost** szimbólumot.
A funkció ezzel le van állítva.



Meghatározott körülmények között a Powerboost-funkció automatikusan kikapcsol, hogy a főzőlapon belüli elektromos komponenseket megvédje a meghibásodástól.

Időzítő

Ez a funkció két különböző módon használható:

- egy főzőhely automatikus kikapcsolása szükséges
- konyhai óraként.



Főzőhely automatikus kikapcsolása

Adja meg az időt a kívánt főzőhelyhez. A főzőhely az idő leteltével automatikus kikapcsol.

Így állítsa be a funkciót

A főzőhelynek bekapcsolva és kiválasztva kell lennie.

1. Érintse meg kétszer a  szimbólumot.

A kivánt főzőhely  kijelzése világít. Megjelenik a  szimbólum és az időzítő kijelzőn  világít.

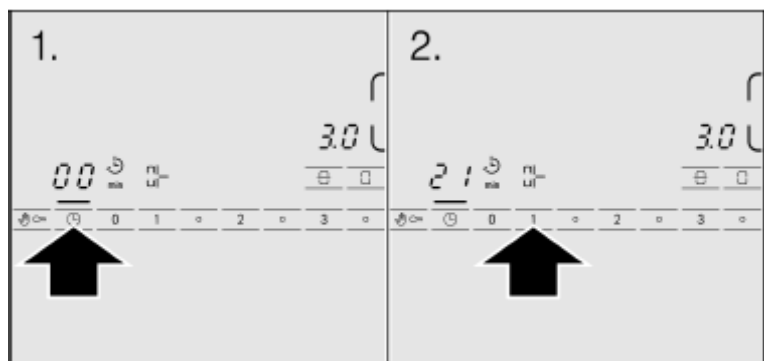



2. A következő 10 másodpercben a beállítási területen állítsa be a kívánt időtartamot.



Megkezdődik az idő visszaszámlálás.

Az idő letelte után

Az idő letelte után a főzőhely kikapcsol.

A főzőhelynél  jelenik meg. Hangjelzés hallható. Az időzítő kijelzőjén  világít 10 másodpercig. Érintse meg a  szimbólumot. A kijelzés kialszik és a hangjelzés megszűnik.

A időbeállítás korrigálása vagy törlése

Válassza ki a főzőhelyet és érintse meg a  szimbólumot kétszer. A beállítási területen módosítsa az időtartamot, vagy állítsa -ra.

Megjegyzések

Ha beállította a konyhai órát, akkor az időzítő kijelzőjén mindig a konyhai óra ideje jelenik meg. Egy főzőhely időtartamának lekérdezéséhez válassza ki a főzőhelyet és érintse meg a  szimbólumot kétszer. A tartam 10 másodpercre megjelenik az időzítő kijelzőjén.

Ha több főzőhelyre egy tartamot állított be, akkor az időzítő kijelzőjén mindig a kiválasztott főzőhely tartama

látható.



Legfeljebb 99 perces időtartam állítható be.

Konyhai óra

Így állítsa be a funkciót

A konyhai órával max. 99 perces párolási időt programozhat. Ez független az egyéb beállításoktól.

A főzőhelynek bekapcsolva kell lennie.



1. Érintse meg a  szimbólumot, amíg a konyhai óra  kijelzése ki nem gyullad. Az időzítő kijelzőjén  világít.

2. A beállítási területen állítsa be a kívánt időt.



Néhány másodperc múlva elkezd az idő csökkenni.

Az idő lejártá után

Az idő lejártá után hangjelzés hallható.

Az időzítő kijelzőjén  látható. A konyhai óra  jelzése világít. 10 másodperc múlva a kijelzés kikapcsol.

Az időbeállítás módosítása

Érintse meg a  szimbólumot, ekkor a konyhai óra  jelzése világít. A beállítási területen állítsa be a kívánt időt.

Törlésvédelem

Amikor letörli a kezelőmezőt, miközben a főzőlap be van kapcsolva, akaratlanul módosulhatnak a beállítások.

Ennek megakadályozására a főzőmező törlésvédelmi funkcióval rendelkezik.

Érintse meg a  szimbólumot. Hangjelzés hallható. A kezelőmező ekkor 35 másodpercre le van zárva.

Most letörölheti a kezelőmezőt annak veszélye nélkül, hogy a beállítások megváltoznak.

Az idő leteltekor hangjelzés hallható és néhány másodperc múlva a funkció kikapcsol.

A főzőlap blokkolása ezzel ki van kapcsolva.

Megjegyzés

A lezárás nem érinti a  szimbólumot vagy a főkapcsolót.

A törlésvédelmi funkció bármikor megszüntethető és a főzőlap bármikor kikapcsolható.

Automatikus időkorlátozás

Ha egy főzőhely hosszabb ideig üzemel, és Ön nem módosítja a beállítást, automatikus üzemidő-korlátozás lép életbe.

A főzőhely fűtése megszakad. A főzőhely kijelzőjén felváltva villog az **F** és a **B**.

Ha megérinti bármelyik szimbólumot, a kijelzés eltűnik. Most újra elvégezheti a főzőhely beállítását.

Az automatikus időkorlátozás aktiválása a beállított főzési fokozattól függ (1 – 10 óra).

Alapbeállítások

A főzőlap bizonyos alapbeállításokkal rendelkezik. Ezen beállítások közül néhány módosítható.

c1	Állandó gyermekbiztosítás A kikapcsolásnál a főzőlap automatikusan blokkolódik.	0 gyermekbiztosítás megszüntetve* ! gyermekbiztosítás aktív
c2	Hangjelzés lekapcsolása Rövid hangjelzés, ami igazolja, hogy szimbólum megérintése történt, vagy hosszú hangjelzés annak jelzésére, hogy a készüléket szakszerűtlenül kezelték.	0 legtöbb hangjelzés kikapcsolva ! néhány hangjelzés kikapcsolva 2 összes hangjelzés aktív*
c5	Főzőhely kikapcsoló automatikája A főzőhely mindig automatikusan kikapcsol, amikor a beállított idő letelik.	0 kikapcsoló automatika kikapcsolva* ! perc = min. időtartam 99 perc = max. időtartam
c6	Az időzítő programozás funkció hangjelzésének időtartama Hangjelzés, ami az időkapcsoló óra lejártát, vagy a főzőhely automatikus lekapcsolását jelzi.	! 10 másodperc* 2 30 másodperc 3 1 perc
c7	Power management funkció Korlátozza a főzőlap összteljesítményét. 17 különböző beállítási fokozat van. A beállítási fokozat növelésekor a főzőlap teljesítménye 500 W-tal növekszik.	! = 1000 W min. teljesítmény ! - 8. = 1500 ... 9000 W 9 = 9500 W max. teljesítmény
c9	Főzőhely kiválasztása Alapbeállításban mindig a legutoljára programozott főzőhely van kiválasztva. Ez módosítható. A főzőhely csak 5 másodpercre marad kiválasztva.	0 alapbeállítás* ! korlátozás 5 másodpercre
c0	Visszatérés a főzőlap alapbeállításaihoz Törli az összes elvégzett módosítást.	0 személyes beállítások ! vissza az alapbeállításokhoz*

* alapbeállítás

Alapbeállítások módosítása

A főzőlapnak kikapcsolva kell lennie.

1. Kapcsolja be a főzőlapot.
2. A következő 10 másodpercen belül érintse meg a  szimbólumot 4 másodpercen keresztül.

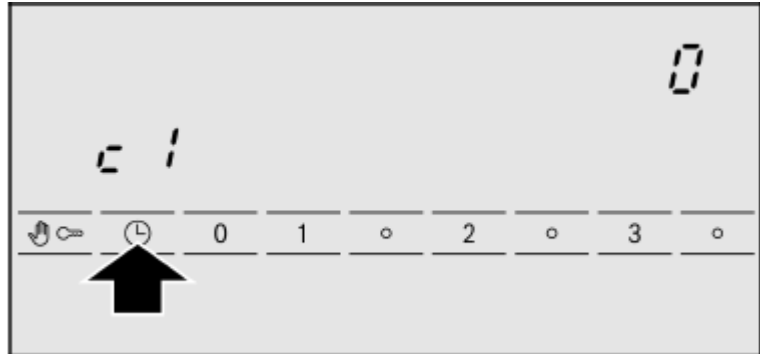

A bal oldali kijelzőn *E I*, a jobb oldali kijelzőn *0* látható.

3. Érintse meg a  szimbólumot többször, amíg a kívánt kijelzés nem jelenik meg.
4. Ezután a beállítási területen állítsa be a kívánt értéket.

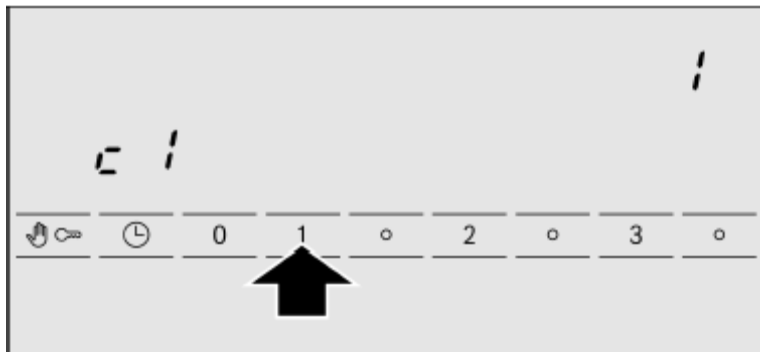

5. Érintse meg a  szimbólumot 4 másodpercig.

A beállítás ezzel aktiválva van.

Kikapcsolás

Az alapbeállításból való kilépéshez kapcsolja ki a főzőlapot a főkapcsolóval, majd állítsa be újra.

Ápolás és tisztítás

Az ebben a szakaszban megadott tanácsok és előírások a főzőlap optimális tisztítását és ápolását szolgálják.

Főzőlap

Tisztítás

A főzőlapot minden használat után tisztítsa meg. Így elkerülheti, hogy a rátapadó ételmaradékok ráéjenek a főzőlapra.

A főzőlapot csak akkor kezdje el tisztítani, ha már kellően lehűlt.

Csak üvegkerámiához alkalmas tisztítószeret használjon. Az egyes termékcsomagolásokon olvasható előírásokat tartsa be.

Soha ne használjon:

- súrolószert,
- agresszív tisztítót, pl. sütőtisztító spray-t vagy feltávolítót,
- karcoló szivacsot,
- nagynyomású tisztítót vagy gőztisztítót.

Üvegkaparó

A makacs szennyeződésekét üvegkaparóval távolíthatja el a legjobban:

1. Biztosítsa ki az üvegkaparót.
2. A pengével tisztítsa meg a főzőlap felületét.

A főzőlap felületét ne a penge bevonatával tisztítsa, mert az megkarcolhatja a felületet.



A penge nagyon éles. Balesetveszély! A pengét biztosítsa, ha a kaparó nincs használatban. A pengét azonnal cserélje ki, ha rajta sérülés látható.

Ápolás

A főzőlap ápolására és védelmére alkalmas tisztítószeret használjon.

A csomagoláson olvasható ápolási előírásokat tartsa be.

A főzőlap keretének tisztítása

A főzőlap keretének sérülése elkerülésére tartsa be az alábbi előírásokat:

- Csak meleg mosogatóoldatot használjon.
- Ne alkalmazzon éles eszközt vagy súrolószert.
- Ne használja az üvegkaparót.

Üzemzavarok megszüntetése

A hibák oka gyakran könnyen megtalálható és egyszerűen javítható. Kérjük, olvassa el az itt következő útmutatást, mielőtt a vevőszolgálathoz fordul.

Kijelzés	Hiba	Intézkedés
Nincs	Az áramellátás megszakadt. A készüléket nem a bekötési rajz szerint csatlakoztatták. Hiba az elektronikus rendszerben.	Ellenőrizze más elektromos készülékekkel, hogy az áramellátás megszakadt-e. Ellenőrizze, hogy a készüléket a bekötési rajz szerint csatlakoztatták-e. Amennyiben az előző intézkedések nem vezetnek eredményre, hívja a vevőszolgálatot.
<i>E</i> villog.	A kezelőegység nedves, vagy tárgy van rajta.	Száráítsa meg a kezelőegységet, vagy távolítsa el a tárgyat
<i>E</i> + szám / <i>d</i> + szám / <i>e</i> + szám	Hiba az elektronikus rendszerben.	Válassza le a főzőlapot a hálózatról. Várjon néhány másodpercet, és csatlakoztassa újra. Ha a jelzés továbbra is látható, forduljon a vevőszolgálathoz.
<i>F0/F9</i>	Belső hiba lépett fel.	Válassza le a főzőlapot a hálózatról. Várjon néhány másodpercet, majd csatlakoztassa újra. Ha a jelzés továbbra is látható, forduljon a vevőszolgálathoz.
<i>F2</i>	Az elektronikus rendszer túlforrósodott és az érintett főzőlap kikapcsolt.	Várja meg, amíg az elektronikus rendszer kellően lehűlt. Ezután érintsen meg egy tetszőleges szimbólumot a főzőlapon. Ha a jelzés továbbra is látható, forduljon a vevőszolgálathoz.
<i>F4</i>	Az elektronikus rendszer túlforrósodott és az összes főzőlap kikapcsolt.	Várja meg, amíg az elektronikus rendszer kellően lehűlt. Ezután érintsen meg egy tetszőleges szimbólumot a főzőlapon. Ha a jelzés továbbra is látható, forduljon a vevőszolgálathoz.
<i>U1</i>	A bemeneti feszültség nem korrekt, a normál tartományon kívül van.	Lépjen kapcsolatba az áramszolgáltatóval.
<i>U2/U3</i>	A főzőhely túlforrósodott és a főzőlap védelmére lekapcsolt.	Várja meg, amíg az elektronikus rendszer kellően lehűlt, majd kapcsolja be újra.

Ne tegyen forró edényt a kezelőfelületre.

A készülék normál működési zaja

Az indukciós fűtés technológiája elektromágneses mezők előállításán alapszik, amelyek a hőt közvetlenül a főzőedény talpában generálják. A főzőedényben a gyártástól függően meghatározott körülmények zajokat vagy vibrációkat okoznak az alábbi leírás szerint:

Mély zümmögés (mint egy transzformátor esetében)

Ez a nagy teljesítményfokozaton való főzésnél fordul elő. Az oka az az energiamennyiség, amely a főzőhelyről a főzőedényre kerül. Ez a zaj eltűnik vagy gyengül, amint csökkenti a teljesítményfokozatot.

Halk sípolás

Ez üres főzőedény esetén lép fel. A zaj megszűnik, amikor vizet vagy élelmiszert tesz az edénybe.

Sercegés

A jelenség olyan főzőedényeknél lép fel, amelyek különböző egymás feletti anyagokból állnak. A zaj forrása a különböző anyagrétegek találkozási felületén fellépő rezgés. A zajt a főzőedény okozza. A zaj a főzni kívánt élelmiszer mennyiségétől és jellegétől függően változhat.

Néhány hangosabb sípoló hang

Ez a zaj főleg olyan főzőedényeknél lép fel, amelyek különböző egymás feletti anyagokból állnak, amikor azokat maximális fűtőteljesítménnyel és egyidejűleg két egymás melletti főzőhelyen veszi használatba. Ez a sípolás megszűnik, vagy elhalkul, amikor csökkenti a teljesítményt.

Ventilátorzaj

Az elektronika hibátlan működéséhez a főzőlap szabályozott hőmérsékleten üzemel. Ebből a célból a főzőlap ventilátorral van felszerelve, amely a felismert hőmérséklettől függően különböző teljesítményfokozatoknál lép működésbe. A ventilátor akkor is elindulhat, amikor a főzőlap már ki van kapcsolva, ha a hőmérséklet továbbra is magas.

A leírt zajok normálisnak tekinthetők, az indukciós technológia részét alkotják, és nem jelentenek hibát.

Vevőszolgálat

Ha készülékét javítani kell, vevőszolgálatunk rendelkezésére áll. A legközelebbi vevőszolgálat címét és telefonszámát a telefonkönyvben találja meg. A megadott vevőszolgálati központok is szívesen megneveznek egy szakszervizt az Ön közelében.

E-szám és FD-szám

Amikor felhívja vevőszolgálatunkat, kérjük adja meg a termékszámot (E-Nr.) és a gyártási számot (FD-Nr.), amelyeket a készülékdokumentációban lévő adattáblán talál meg.

Kérjük, vegye figyelembe, hogy a vevőszolgálati szakember kiszállása hibás kezelés esetén a garanciaidő alatt sem díjtalan.